

EFLUX

LITE TWO

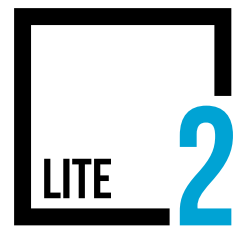

CE



BEDIENUNGSANLEITUNG



Lesen und verinnerlichen Sie diese gesamte Bedienungsanleitung, ehe Sie dieses Fahrzeug in Betrieb nehmen! Alle hier enthaltenen Informationen, Abbildungen und Beschreibungen stellen eine Referenz zum eigentlichen Produkt dar, da dieses durch stetigen technischen Fortschritt einer regelmäßigen Weiterentwicklung unterliegt. Wir behalten uns das recht vor, etwaig getätigte Veränderungen an unseren neuen Produkten nicht ebenfalls an bereits verkauften Produkten durchführen zu müssen.

EFLUX24.DE

f /miwebagmbh

▶ /miwebaTV

@ /miweba.de

miweba GmbH
Gewerbepark 20
96149 Breitengüßbach
Tel.: +49 (0) 95 44 /98 79 08 0
E-Mail: kundenservice@miweba.de

Inhaltsverzeichnis

Hauptteile	3
Sicherheit	4
Klappstufen	5
Klappstufen	5
Klappschritte	6
Entfaltungsschritte	7
Anwendung	8
Einführung der Lenkerteile	8
Anwendungsanleitung	9
Werkeinstellungen	10
Fahranleitung	11
Vorbereitung	11
Start	11
Bremsen	11
Akku und Ladegerät	12
Akku	12
Ladegerät	12
Anweisung zum Aufladen	12
Instandhaltung	13
Schmierer	13
Akku	13
Platzierung und tägliche Pflege	13
Allgemeine Fehlerbehebung	14
Qualitätskontrolle	15

Hauptteile



Sicherheit

1. Dieses Produkt ist nur für Erwachsene. Es ist nur für eine Person ausgelegt, bitte fahren Sie nicht zu zweit darauf. Dieses Produkt ist für Minderjährige nicht geeignet.
2. Bitte tragen Sie einen Helm und andere Schoner während des fahren.
3. Fahren Sie nicht im Straßenverkehr oder auf unbefestigten Wegen. Brechen Sie nicht die lokalen Vorschriften.
4. Üben Sie bitte auf weiträumigen Flächen.
5. Vermeiden Sie gefährliche Manöver oder das Fahren mit einer Hand. Behalten Sie beide Füße auf dem Scooter.
6. Versuchen Sie, Stufen, die höher als 3 cm sind, nicht zu befahren. Dies könnte dazu führen, dass Ihr LITE ONE kippt und Sie sich verletzen. Auch Stufen die unter 3 cm sind, können zu Verletzungen und Schäden führen.
7. Die Höchstgeschwindigkeit beträgt 30 km/h. Bitte reduzieren Sie die Geschwindigkeit auf 20 km/h, um Ihre Sicherheit nicht zu gefährden. Bitte vermeiden Sie es nachts zu fahren. Falls dies trotzdem nötig ist, reduzieren Sie die Geschwindigkeit bitte auf 15 km/h und machen Ihr Vorderlicht an.
8. Benutzen Sie den Scooter nicht bei Temperaturen unter -5 °C.
9. Bitte reduzieren Sie die Geschwindigkeit oder steigen Sie vom Scooter ab, wenn Sie schlecht beschaffene Straßen befahren.
10. Fahren Sie nicht auf öligen oder gefrorenen Oberflächen.
11. Bitte stellen Sie den Lenker Ihrer Größe entsprechend ein, um Ihre Sicherheit zu gewährleisten.
12. Tauchen Sie den LITE ONE nicht in eine Tiefe von 4 cm oder besprühen Sie ihn nicht direkt mit Wasser, um eine Beschädigung der elektrischen Teile zu vermeiden.
13. Bitte vermeiden Sie es, bei schlechtem Wetter, wie starker Regen oder Wind, zu fahren, um Ihren Scooter zu schützen.

Klappstufen



A - Entfaltet

B – gefalteter Lenker



C – komplett gefaltet

Klappschritte

1. Öffnen Sie den Verriegelungshebel in Pfeilrichtung, wie auf Bild (a) dargestellt.
2. Drücken Sie den roten Knopf, Bild (b) und gleichzeitig den Lenker nach unten (c). Anschließend drücken Sie auf Verriegelungshebel, um diese Position zu verriegeln.
3. Halten Sie den Lenker mit beiden Händen fest und drücken Sie die Knöpfe (1) wie in Bild (d) dargestellt. Ziehen Sie die Lenkergriffe bis zum Maximum heraus (2) und falten Sie sie nach unten, um die Position der Abbildung B der vorherigen Seite zu erreichen.
4. Drücken Sie den Lenker nach vorne (e) und drücken Sie den Faltnopf in Pfeilrichtung, wie in Bild (f) dargestellt.
5. Falten Sie den Scooter, bis sich der Falthaken mit dem Haken an der hinteren Bremse verhakt.

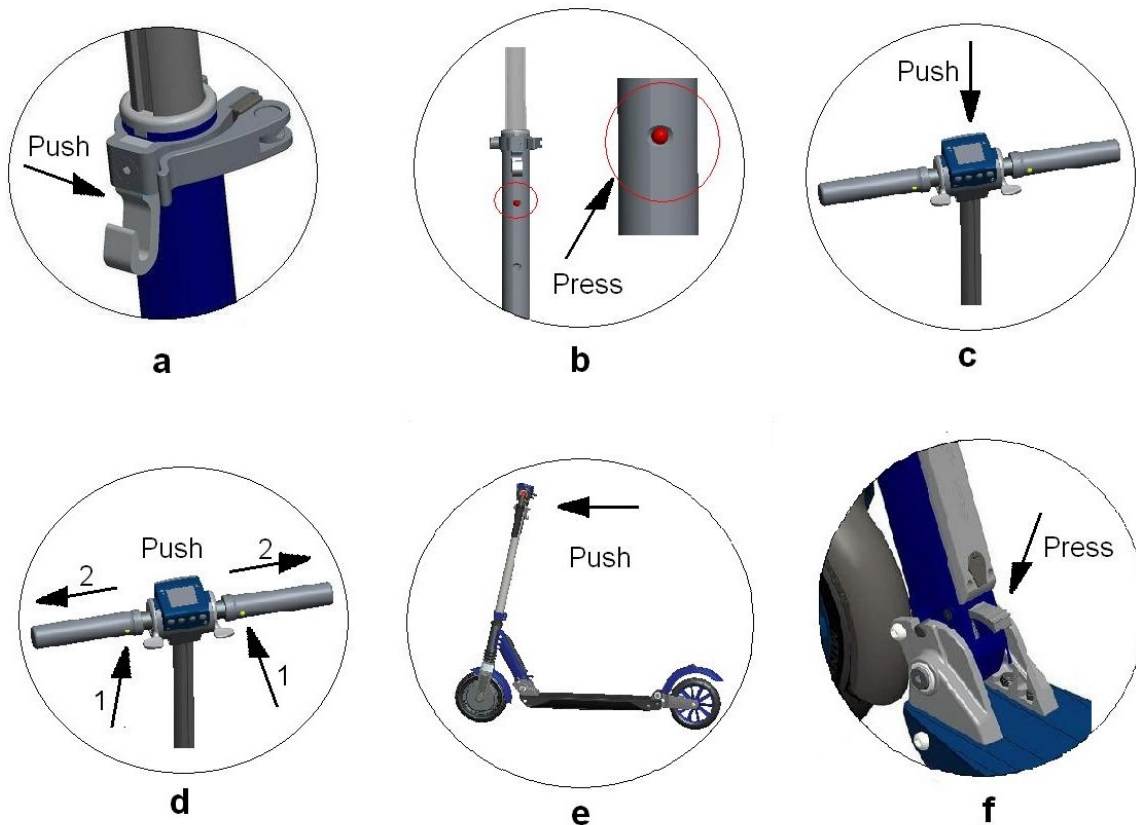

Entfaltungsschritte

1. Drücken Sie auf die hintere Bremse wie auf Bild (a) dargestellt, bis sich der Falthaken von dem Haken an der Bremse löst. Dann heben Sie den Lenker soweit, bis der Faltknopf sich wieder in der Anfangsposition befindet, Bild (b).
2. Heben Sie die Lenkergriffe soweit, bis sie von alleine wieder in der Anfangsposition einrasten (c).
3. Drücken Sie den Verriegelungshebel wie in Bild (d) dargestellt und schieben Sie den Lenker in die gewünschte Höhe. Anschließend drücken Sie den roten Knopf und lassen ihn wie gewünscht einrasten, (e).

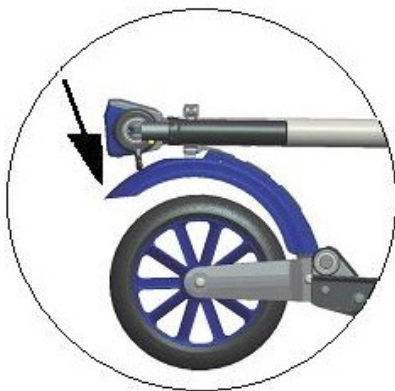

a



b



c

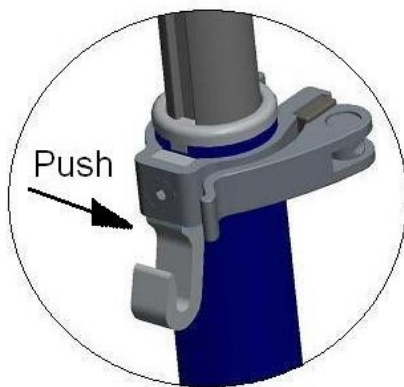

d

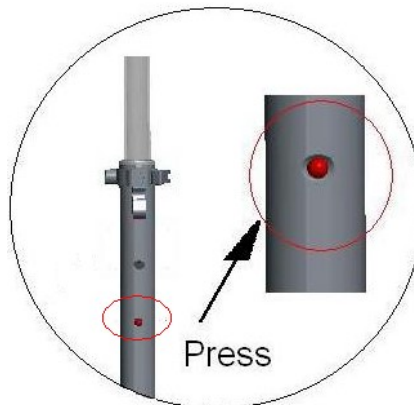

e

Anwendung

a) Einführung der Lenkerteile



1. Daumenbeschleuniger
2. Elektrische Daumenbremse
3. Hupe
4. Einstellungen
5. An/Aus-Schalter
6. Lichtschalter
7. LCD-Display
8. Geschwindigkeitsstufen

b) Anwendungsanleitung

1. An- /Ausschalten
Drücken Sie den An und Aus Schalter 1 Sekunde lang, damit sich die Lichter anschalten. Drücken Sie den Knopf 3 Sekunden, wenn Sie sie wieder ausschalten möchten. Nach 3 Minuten ohne Benutzung schalten sich die Lichter von selbst aus.
2. Die Geschwindigkeit
Drücken Sie den Daumenbeschleuniger, je nach Belieben schwach oder stark, um die Geschwindigkeit zu regulieren (zwischen 1 und 30 km/h). Es gibt drei Geschwindigkeitsstufen. Zum Einstellen auf die Geschwindigkeitsstufen-Taste drücken.
3. Das Bremsen
Drücken Sie die elektrische Daumenbremse, um zu bremsen. Je stärker Sie drücken, desto stärker bremsen Sie ab.
4. Das Hupen
Schalten Sie Ihren Scooter an und drücken Sie auf den Knopf für die Hupe.
5. Die LED-Vorderlichter
Drücken Sie auf den Lichtschalter, um das Vorderlicht anzumachen. Auf dem Display wird ein Signal erscheinen, das darauf hinweist, dass Ihr Licht an ist. Wenn Sie nochmal auf den Lichtschalter drücken, verschwindet dieses Signal.
6. Kilometeranzeige
Wenn der LITE ONE angeschaltet ist, zeigt er eins von drei verschiedenen Modi an: Gesamt, Strecke oder Zeit. Wenn Sie auf den Knopf für Einstellungen drücken, ändert sich der Modus. Haben Sie den Streckenmodus eingestellt, so können Sie den Einstellungsknopf für ca. 3 Sekunden gedrückt halten, um diesen wieder auf null zu setzen. (Der Strecken-Modus kann nicht mehr als 100 km anzeigen)
7. Notfall-Bremse
Im Falle eines Notfalls, können Sie die elektrisch Daumenbremse und die hintere Fußbremse gleichzeitig drücken. Unter normalen Umständen sollten Sie diese Methode nicht verwenden. Vermeiden Sie es, beide Bremsen bei hoher Geschwindigkeit zu verwenden. Dies könnte das Rad beschädigen. Ihr Händler muss für diesen Schaden nicht aufkommen, da dies ein Eigenverschulden ist. Für eine Reparatur müssen Sie selbst aufkommen.

Werkeinstellungen

Es gibt 5 Knöpfe. Hupe (k5), Einstellungen (k4), An/Aus-Schalter (k3), Lichtschalter (k2) und Knopf für die Geschwindigkeitsstufen (k1).

Drücken Sie k5 und k4 für ca. 3 Sekunden, um auf die Parametertabelle zu kommen.

Parametertabelle

	Default	Min	Max	Description
0	1.0			Geräteversion
1	0	0	1	Startmodus, 0 = zero, 1 = non-zero start,
2	25	0	30	Km/h = Geschwindigkeitseinheit, 0 bedeutet keine Geschwindigkeit, die Voreinstellung liegt bei 25 km/h
3	12.0	4.0	40.0	Die Einheit des Raddurchmessers ist Zoll. 12 Zoll sind standard
4	1	1	100	Raddrehzahl, 1 ist standardmäßig
5	60	30	100	Keine Wirkung
6	80	30	100	Keine Wirkung
7	100	30	100	Keine Wirkung
8	0	0	255	Keine Wirkung
9	0	0	255	Keine Wirkung
10	0	0	255	Keine Wirkung
11	0	0	255	Keine Wirkung
20	90	0	600	Automatische Abschaltung, Einheit in Sekunden, Standardeinstellung sind 90 Sekunden
22	1	0	1	Elektromagnetische Bremse: 0 = unbetätigt; 1 = betätigt
99	0	0	999	Gesamtkilometerzahl

Fahranleitung

Vorbereitung

1. Suchen Sie sich den passenden Ort zum Fahren.
2. Stellen Sie den Scooter der Beschreibung entsprechend ein.
3. Stellen Sie den Lenker passend zu Ihrer Körpergröße ein.

Start

1. Drücken Sie den An- und Ausschalter, um den Scooter anzuschalten.
2. Stellen Sie einen Fuß auf die Trittläche des Scooters, den anderen lassen Sie auf dem Boden.
3. Drücken Sie vorsichtig auf den Daumenbeschleuniger und der LITE ONE wird sich langsam fortbewegen. Stellen Sie den Fuß, der auf dem Boden war, hinter dem anderen Fuß auf die Trittläche. Drücken Sie weiterhin auf den Daumenbeschleuniger. Je fester Sie drücken, desto schneller wird der Scooter.

Bremsen

1. Wenn Sie die elektrische Daumenbremse unter normalen Umständen drücken, verliert der Scooter langsam an Energie und bremst letztendlich. Je fester Sie auf die Bremse drücken, desto stärker ist die Bremskraft.
2. Im Falle eines Notfalls, können Sie die elektrische Daumenbremse und die hintere Fußbremse gleichzeitig verwenden, was zu einem sofortigen Stillstand führt. Bitte benutzen Sie diese Methode niemals unter normalen Umständen und bei hoher Geschwindigkeit.

Akku und Ladegerät

Jeder Elektroscooter wurde mit einem besonderen Lithium-Akku und einem intelligenten Ladesystem ausgestattet, das Zubehör von jedem Scooter besitzt eine eigene Nummer. Verwenden Sie bitte kein Ladegerät einer anderen Marke. Diese sind für unser Ladesystem nicht kompatibel. Wenn der Akku oder das Ladegerät durch so einen Fehler beschädigt wird, ist die Firma dafür nicht verantwortlich.

Akku

Wenn Sie Ihren Elektroscooter das erste Mal bekommen, müssen Sie den Akku komplett aufladen, bevor Sie ihn benutzen.

Der Akku kann jederzeit geladen werden, um Sicherzustellen, dass er auch voll ist. Bitte laden Sie den Akku einmal alle drei Monate auf, wenn er nicht mehr in Benutzung ist.

Schäden, verursacht durch Wasser, Kollisionen oder andere unnatürliche Ursachen, werden nicht durch die Gewährleistung abgedeckt.

Ladegerät

Wir bieten ein besonderes Ladegerät mit einer Ladeschutzfunktion. So hört das Ladegerät automatisch auf, Ihren Scooter aufzuladen, sobald dieser 100% erreicht hat. Die Ladezeit beträgt nicht mehr als 3 Stunden.

Schäden, verursacht durch Wasser, Kollisionen oder andere unnatürliche Ursachen, werden nicht durch die Gewährleistung abgedeckt.

Anweisung zum Aufladen

Öffnen Sie die Schutzklappe des Ladegeräts und verbinden Sie es mit dem Stecker zum Aufladen an Ihrem LITE ONE. Dann verbinden Sie das Ladegerät auf der anderen Seite mit einer funktionierenden Steckdose.

Wenn das Lämpchen am Ladegerät rot leuchtet, lädt es Ihren Scooter noch auf. Leuchtet es grün, ist Ihr Scooter voll aufgeladen.

Instandhaltung

Schmierem

Schmierem Sie alle sechs Monate ein bisschen Fett oder Schmiermittel auf bewegliche Teile, damit die Handhabung einfacher ist, wie zum Beispiel beim Falten der Griffe.

Bitte überprüfen Sie alle drei Monate, ob sich Schrauben gelockert haben. Wenn ja, schrauben Sie sie bitte wieder fest.

Akku

Der eingesetzte Lithium-Akku kann insgesamt bis zu 500 Mal aufgeladen werden. Bei normalem Gebrauch, kann man sie sogar bis zu 1000 Mal aufladen. Wenn Sie die angegebene Reichweite trotz vollem Akku nicht erreichen, ist dieser zu ersetzen.

Platzierung und tägliche Pflege

Platzieren Sie Ihren LITE ONE nicht zu lange unter der Sonne oder an feuchten Orten. Halten Sie ihn sauber.

Allgemeine Fehlerbehebung

Checkliste

Wenn das Produkt bestimmte Probleme aufweist, können Sie diese Liste zur Hilfe nehmen.

1. LED-Display: schwarzer Bildschirm
Grund: Stand zu lange in der Sonne
Lösung: Stellen Sie Ihren Scooter in den Schatten und er wird nach einer Zeit wieder normal funktionieren.

2. Angezeigte Werte stimmen nicht mit tatsächlichen Werten überein
Grund: Parameter wurden falsch eingestellt oder fehlen
Lösung: Setzen Sie die Werkeinstellungen wie in der Bedienungsanleitung erklärt zurück

3. Digitalanzeige auf Bildschirm wird dämmerig
Grund: Ein Wackelkontakt im Akku oder leerer Akku
Lösung: Schalten Sie Ihren Scooter aus und wieder an. Sollte das Problem dennoch bestehen, kontaktieren Sie bitte Ihren Händler.

Wenn das Produkt nicht normal funktioniert, überprüfen Sie bitte, ob folgende Arbeiten abgeschlossen sind oder nicht

- a. Den Akku anschalten
- b. Den Akku über dem LCD-Display überprüfen (Strom auf Display)
- c. Alle Buchsen und Stecker sind genau verknüpft

Wenn alle oben genannten Schritte durchgeführt wurden, und das Produkt dennoch nicht richtig funktioniert, sollten Sie Ihren Händler kontaktieren.



EU-Konformitätserklärung EU-Declaration of Conformity

Hiermit bestätigen wir, dass das nachfolgend bezeichnete Gerät den angegebenen Richtlinien entspricht.
Die alleinige Verantwortung für die Ausstellung dieser Konformitätserklärung trägt der Hersteller.
We herewith confirm that the following appliance complies with the mentioned directives. This declaration of conformity is issued under the sole responsibility of the manufacturer.

Artikelbezeichnung: Electric Scooter

Article description:

Artikelnummer: PR0020501-01, PR0020501-02, PR0020501-03

Article number:

Type: LiteTwo

Firmenanschrift: Miweba GmbH Michael & Manfred Weichert

Company address

Gewerbepark 20 96149 Breitengüßbach

Einschlägige Harmonisierungsrechtsvorschriften der Union / relevant Union harmonisation legislation:

- | | |
|---|---|
| <input checked="" type="checkbox"/> 1. Elektromagnetische Verträglichkeit (EMV)
Electromagnetic compatibility (EMC)
2014/30/EU | <input type="checkbox"/> 2. Niederspannungs-Richtlinie
Low-voltage directive
2014/35/EU |
| <input type="checkbox"/> 3. Sicherheit von Spielzeug
Safety of toys
2009/48/EC | <input checked="" type="checkbox"/> 4. Maschinen-Richtlinie
Machinery directive
2006/42/EC |
| <input type="checkbox"/> 5. Funkanlagen
Radio Equipment
2014/53/EU | <input checked="" type="checkbox"/> 6. Ökodesign – Richtlinie
Energy – Related – Products – Directive (ErP)
2009/125/EC |
| <input checked="" type="checkbox"/> 7. Beschränkung der Verwendung bestimmter gefährlicher
Stoffe in Elektro- und Elektronikgeräten Restriction of the
use of certain hazardous substances (RoHS)
2011/65/EU | |

Harmonisierte EN-Normen / Harmonised EN-Standards

Der Artikel entspricht folgenden, zur Erlangung des CE-Zeichens erforderlichen Normen:

The article complies with the standards as mentioned below which are necessary to obtain the CE-symbol:

EN ISO 12100:2010
EN 60204-1:2006 + A1:2009
EN15194: 2009 + A1: 2012
EN 61000-6-1:2007
EN 61000-6-3:2007+A1:2011
(EG) 278/2009
EN 50581:2012

Unterschrift / Signature:

Manfred Weichert

Stellung im Betrieb / Position:

Geschäftsführer / CEO

Ausstellungsdatum / Date of issue:

07.03.2019

Ausstellungsort / Place of issue:

Breitengüßbach

Miweba GmbH

Gewerbepark 20 - 96149 Breitengüßbach
Tel. 09544/987908-0 Fax 09544/987908-19
HRB 5438 Bamberg Ust. Id.Nr.: DE246367640
info@miweba.de www.miweba.de