

Kinder Elektroauto
Maverick



Aussehen und Farben können variieren.

Halten Sie die Verpackung von Kindern fern und entsorgen Sie sie vor Gebrauch ordnungsgemäß.

1. Spezifikationen

Motor	4 *45W	4 *45W
Batterie	12V7AH*2	12V10AH*1
Ladegerät	12V1500MA	12V1000MA
Geschwindigkeit	3km/hr	3-5km/hr

Geeignetes Alter: 36-96 Monate

Max. Zuladung: 50 kg

Produktmaße: 135 x 93 x 93 cm

Ladezeit: 8-12 Stunden

2. Packliste:

Nummer	Name	Menge
1	Sitz	1
2	Lenkrad	1
3	Reifen	4
4	Radkappe	4
5	Radverkleidungsteil	4
6	Frontstoßstange	1
7	Hinterachse	1
8	Hinterer Antriebsmotor	2
9	Hinterer Handlauf	1
10	Vorderer Handlauf	1
11	Fernbedienung	1
12	Ladegerät	1
13	Schraubenschlüssel	2
A	Ø 12 Dichtung	4-6
B	M10 Mutter	4-5
C	M5x37 Schrauben	1
D	M5 Mutter	1
E	Ø4x10 Schrauben	8-9

- Achten Sie darauf, dass die Kunststoffteile des Fahrzeugs nicht gebrochen oder kaputt sind.
- Verwenden Sie gelegentlich ein leichtes Öl, um die beweglichen Teile, wie die Reifen, zu schmieren.
- Parken Sie das Auto innen oder decken Sie es mit einer Plane ab, um es vor nassem Wetter zu schützen.
- Halten Sie das Auto von Wärmequellen fern, wie Öfen oder Heizern. Die Kunststoffteile könnten schmelzen.
- Laden Sie die Batterie immer nach der Nutzung des Fahrzeugs auf. Das Aufladen sollte nur von einem Erwachsenen durchgeführt werden. Laden Sie die Batterie mindestens 1 Mal im Monat auf, sollte es längere Zeit rumstehen.
- Waschen Sie das Fahrzeug nicht mit einem Schlauch oder mit Wasser und Seife. Fahren Sie damit nicht durch den Regen oder Schnee. Wasser wird Ihren Motor, elektrisches System und Batterie beschädigen.
- Säubern Sie das Fahrzeug mit einem weichen, trockenen Tuch. Um den Glanz wiederherzustellen, verwenden Sie wachsfreien Möbellack. Verwenden Sie keinen Autowachs. Verwenden Sie keinen groben Reinigungsmittel.
- Fahren Sie nicht in losem Dreck, Sand oder feinem Kies, welches die beweglichen Teile, den Motor oder das elektrische System beschädigen könnten.
- Während das Spielzeug nicht genutzt wird, sollte die Stromversorgung komplett ausgeschaltet sein. Schalten Sie den "Power"-Knopf aus und trennen Sie die Verbindung zur Batterie.

3. Teilediagramm

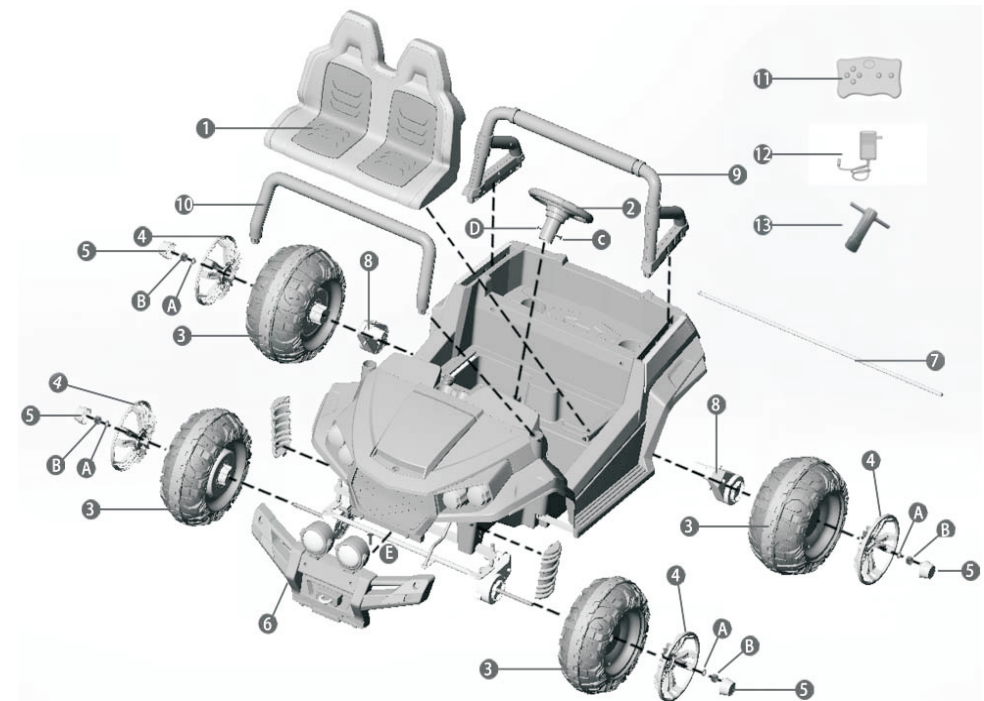

WARNUNG!

FÜR DIE SICHERHEIT IHRES KINDES, BITTE LESEN SIE ALLE WARNUNGEN UND MONTAGE/BENÜTZER ANLEITUNGEN DURCH. BEWAHREN SIE DAS HANDBUCH FÜR DIE ZUKUNFT AUF.

- MONTAGE VON EINEM ERWACHSENEN DURCHZUFÜHREN. Das Produkt kann kleine Teile enthalten. Halten Sie Ihre Kinder fern, während der Montage.
- Entfernen Sie das Verpackungsmaterial immer und entsorgen Sie es vor der Montage des Fahrzeugs.

Benötigtes Werkzeug:



Schraubenzieher



Schraubenschlüssel

Fahrzeug muss angestoßen werden, um sich fortzubewegen	Schlechte Verbindung von Kabel	Überprüfen Sie, dass alle Anschlusskabel zur Batterie richtig eingesteckt sind. Sollten die Kabel um den Motor locker sein, bitte kontaktieren Sie Ihren Händler.
	"Toter Punkt" am Motor	Ein toter Punkt auf dem Motor bedeutet, dass die elektrische Energie nicht an den Klemmenanschluss übermittelt wird und das Auto muss repariert werden. Bitte kontaktieren Sie Ihren Händler.
Laute Schleifgeräusche oder ein Klicken, das aus dem Motor oder dem Getriebe kommt.	Motor oder Getriebe sind kaputt.	Bitte kontaktieren Sie Ihren Händler.
Die Batterie lässt sich nicht aufladen.	Die Anschlussverbindung zur Batterie ist locker.	Prüfen Sie, dass die Anschlussverbindungen der Batterie richtig stecken.
	Das Ladegerät wurde nicht eingesteckt.	Prüfen Sie, dass das Ladegerät an einer funktionierenden Steckdose gehängt wurde.
	Das Ladegerät ist defekt.	Kontaktieren Sie bitte Ihren Händler.
Das Ladegerät wird warm während des Aufladens.	Das ist normal und kein Grund zur Sorge.	

Lesen Sie die Anleitung und das Handbuch zur Fehlerbehebung komplett durch, bevor sie Anrufen. Sollten Sie dennoch Hilfe brauchen, so kontaktieren Sie bitte Ihren Händler.

10. Wartung

- Es liegt in der Verantwortung der Eltern die Hauptteile des Spielzeugs zur Überprüfung, bevor es genutzt wird. Eine regelmäßige Untersuchung potenzieller Gefahren, wie Akku, Ladung, Kabel, Stecker oder Schrauben, die zur Befestigung anderer Teile am Gehäuse dienen. In so einem Fall darf das Fahrzeug nicht mehr verwendet werden, bis der Schaden behoben wurde.

4. Installationsanleitung

(A) Die Installation der Frontstoßstange und der Reifen (2 Motoren)

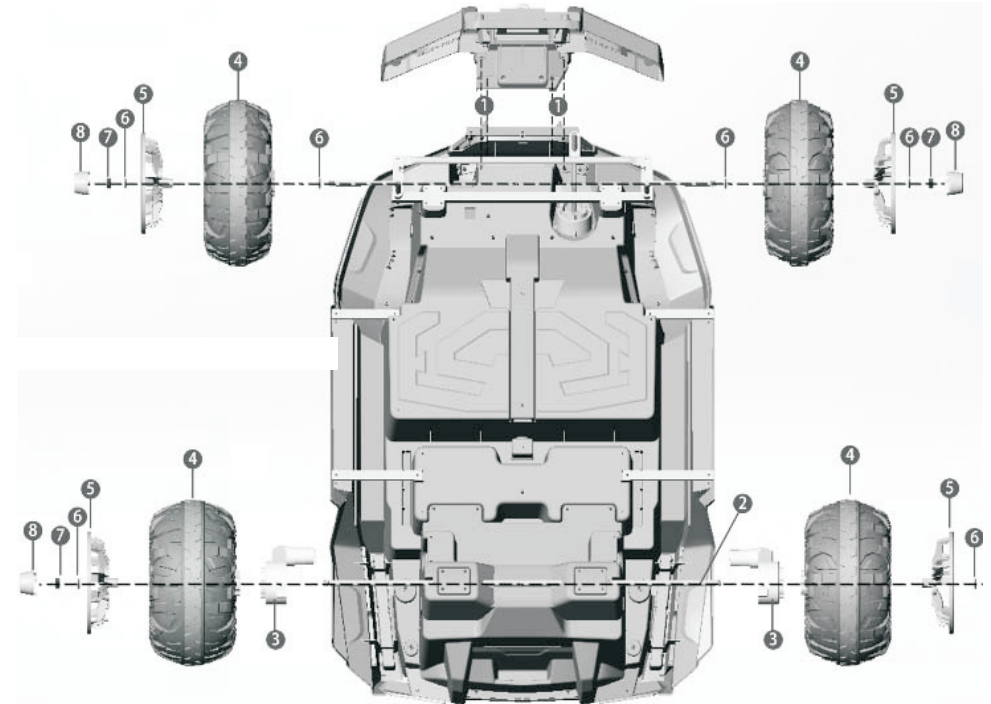

1. Montieren Sie die Frontstoßstange mit $\text{Ø}4 \times 10$ Schrauben. Schrauben Sie es am Hauptkörper des Fahrzeugs fest.
 2. Montieren Sie die Hinterachse zu Fahrzeugkörper, halten Sie links und rechts gleich.
 3. Stecken Sie den hinteren Antriebsmotor auf die Hinterachse.
 4. Stecken Sie die $\text{Ø} 12$ Dichtungen auf die Vorderachse, dann folgen die Reifen auf der Vorder- und Hinterachse.
 5. Stecken Sie die Radkappen auf die Reifen.
 6. Stecken Sie jeweils eine $\text{Ø} 12$ Dichtung auf jede Achse.
 7. Spannen Sie die M10 Muttern mit einem Schraubenschlüssel auf die Achsen.
 8. Fügen Sie die Radverkleidungsteile zu jedem Rad hinzu.
- Achtung:
Um zu verhindern, dass das Rad schrumpft, entscheidet der Verbraucher, ob die Dichtungen vergrößert oder verkleinert werden sollen.

Wichtig! Recyclen Sie die alte Batterie verantwortlich. Die Batterie enthält Blei (Elektrolyt) und muss ordnungsgemäß entsorgt werden. Es ist in den meisten Regionen illegal die Blei-Säure-Batterien zu verbrennen oder in Deponien zu entsorgen. Nehmen Sie es zu einem Bundes- oder staatlich anerkannten Blei-Säure-Batterie Recycler, wie lokale Kfz-Batterie-Händler.

7. Ersetzen Sie die Batterie und schließen Sie die Verbindungsanschlüsse neu an.
8. Ersetzen Sie die Metall-Batteriehalterung.
9. Ersetzen Sie den Sitz.

9. Handbuch zur Fehlerbehebung

Problem	Mögliche Ursache	Lösung
Fahrzeug fährt nicht	Batterie fast leer	Laden Sie die Batterie auf
	Sicherung defekt	Ersetzen (siehe 8. Sicherung)
	Verbindungsanschlüsse der Batterie sind locker	Überprüfen Sie, ob die Verbindungsanschlüsse richtig stecken. Sollten die Anschlüsse um den Motor locker sein, so kontaktieren Sie bitte Ihren Händler.
	Die Batterie ist tot	Ersetzen Sie die Batterie, kontaktieren Sie Ihren Händler.
	Das elektronische System ist beschädigt	Kontaktieren Sie Ihren Händler.
Das Fahrzeug fährt nicht sehr lange	Die Batterie wurde nicht genug geladen	Überprüfen Sie die Verbindungsanschlüsse der Batterie, damit die während des Ladens auch fest eingesteckt sind.
	Die Batterie ist alt	Ersetzen Sie die Batterie, kontaktieren Sie Ihren Händler.
Das Fahrzeug fährt träge	Die Batterie ist fast leer	Laden Sie die Batterie neu auf.
	Die Batterie ist alt	Ersetzen Sie die Batterie, kontaktieren Sie Ihren Händler.
	Das Fahrzeug ist überladen	Reduzieren Sie das Gewicht auf unter 30 kg.
	Das Fahrzeug wird bei schlechten Bedingungen genutzt	Vermeiden Sie es, bei schlechten Bedingungen zu fahren (siehe 6. Sicherheit).

(B) Die Installation der Frontstoßstange und der Räder (4 Motoren)

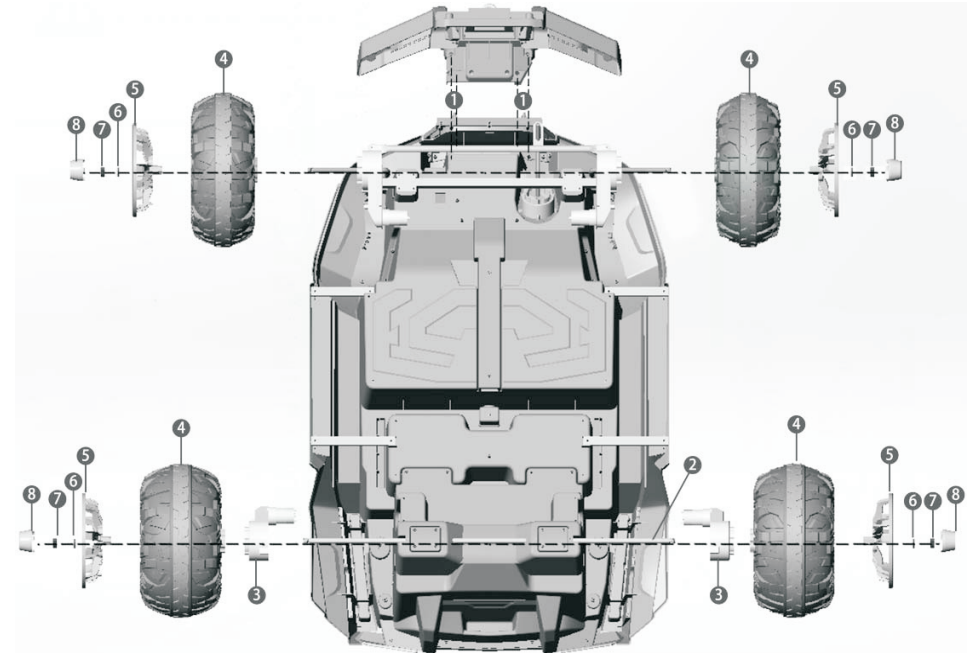

Nach den Anweisungen von (A) 1-3 und 5-8

4. Stecken sie die $\varnothing 12$ Dichtungen nur auf die Hinterachse. Montieren Sie die Reifen auf der Achse (das Rad muss dem Getriebe entsprechen).

(C) Die Installation des Sitzes

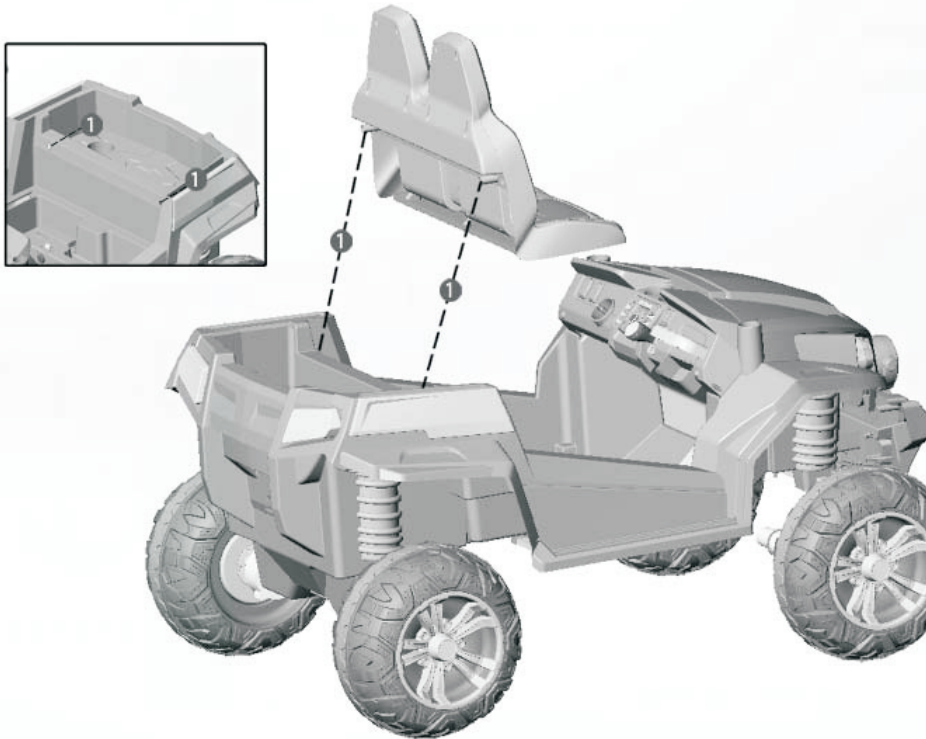

Schieben Sie den Sitz in den dafür vorgesehenen Steckplatz, bis die Metallteile in den Löchern des Fahrzeugkörpers sind.

Um zu vermeiden, Energie zu verlieren, befolgen Sie bitte folgende Punkte:

- Überladen Sie das Auto nicht.
- Ziehen Sie nichts hinter dem Auto her.
- Fahren Sie keine steilen Hänge hoch.
- Fahren Sie nicht gegen feste Objekte, die dazu führen könnten, dass die Reifen durchdrehen und der Motor überhitzt.
- Fahren Sie nicht bei sehr heißem Wetter, Komponente könnten überhitzen.
- Achten Sie darauf, dass keinerlei Flüssigkeiten auf die Batterie oder andere elektronische Komponente kommt.
- Manipulieren Sie nicht das Elektrische System. Dies könnte einen Kurzschluss verursachen, der die Sicherungen beschädigt.

Batterie ersetzen und entsorgen

Es kann sein, dass die Batterie die Ladungen nach einer Zeit nicht mehr halten kann. Je nachdem, wie oft und in welchen Bedingungen Sie das Spielzeug verwenden, sollte die Batterie bis zu 1-3 Jahre halten. Befolgen Sie diese Schritte, um die Batterie zu ersetzen und entsorgen:

1. Entfernen Sie den Sitz.
 2. Trennen Sie die Verbindungsanschlüsse von der Batterie.
 3. Entfernen Sie die Metall-Batteriehalterung.
 4. Entfernen Sie die Batterieabdeckung.
 5. Heben Sie die Batterie vorsichtig heraus.
- Abhängig des Zustands der Batterie (z.B. Leckage) wollen Sie vielleicht Schutzhandschuhe anziehen, bevor Sie die Batterie entnehmen.
 - Heben Sie die Batterie nicht bei Ihren Kabeln an.
6. Legen Sie die Batterie in eine Plastiktüte.

Heben Sie NIE die Batterie an ihren Kabeln oder am Ladegerät an. Dies könnte Beschädigungen und dementsprechend ein Feuer herbeiführen. Heben Sie die Batterie NUR mit ihrer Hülle an. Laden Sie die Batterie NUR an trockenen Orten auf.

- Batterie-Anschlüsse und in Verbindung stehendes Zubehör enthalten Blei und Bleiverbindungen, also Chemikalien, die laut dem Staat von Kalifornien bekannterweise Krebs- und Fortpflanzungsschäden verursachen.
- Öffnen Sie die Batterie nicht. Sie enthält Blei-Säure und andere Chemikalien, die giftig und ätzend sind.
- Öffnen Sie das Ladegerät nicht. Offenliegende Verdrahtung und Schaltkreise im Inneren des Gehäuses könnten einen Stromschlag verursachen. Nur Erwachsene dürfen mit der Batterie umgehen. Erlauben Sie Ihren Kindern NIEMALS, mit einer Batterie umzugehen. Sie ist schwer und enthält Blei-Säure (Elektrolyten).
- Lassen Sie die Batterie nicht fallen. Permanente Beschädigung der Batterie könnte ernsthafte Verletzungen herbeiführen.
- Überprüfen Sie vor dem Aufladen des Akkus auf Verschleiß oder Beschädigung der Batterie, des Netzteils und der Anschlüsse. Laden Sie die Batterie NICHT AUF, wenn eine Beschädigung festgestellt wurde.
- Lassen Sie die Batterie nicht komplett leer werden. Laden Sie sie nach jeder Nutzung oder mindestens einmal im Monat, wenn nicht benutzt, auf.
- Laden Sie die Batterie nicht falsch herum auf.
- Sichern Sie die Batterie stets mit einer Halterung. Die Batterie kann heraus fallen und Ihr Kind verletzen, wenn das Auto umkippt.
- Der "POWER"-Knopf muss auf "OFF" geschaltet sein, während des Aufladens.
- Die Batterie sollte vor der ersten Nutzung mindestens 4-6 Stunden geladen haben. Danach laden Sie das Auto mindestens 10 Stunden nicht mehr auf, um eine Überhitzung des Ladegeräts zu vermeiden.
- Sobald das Fahrzeug immer langsamer wird, laden Sie die Batterie bitte auf.
- Nach jeder Nutzung oder mindestens ein Mal im Monat, wenn nicht genutzt, laden Sie das Auto 8-12 Stunden auf. 20 Stunden sind das Höchste.

8. Ersetzen der Batterie und der Sicherungen

Wenn die Sicherung defekt ist, gibt es eine Ersatzsicherung im Sicherungskasten oder unter dem Sitz.

(D) Die Installation des Lenkrads

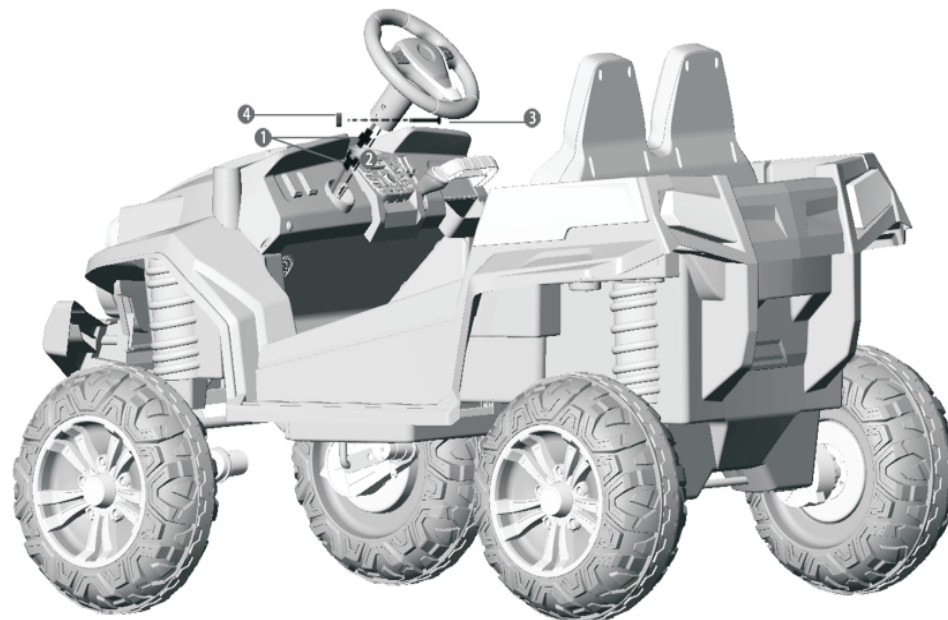

1. Verbinden Sie das Musik-Kabel mit dem Lenkrad.
2. Installieren Sie das Lenkrad mit dem Steckplatz des Lenkrads. Achten Sie, dass die Löcher aufeinander liegen.
3. Schrauben Sie es mit einer M5x37 Schraube fest.
4. Stecken Sie die M5 Mutter drauf.

(E) Die Installation des Geländers



1. Stecken Sie das hintere Geländer in den dafür vorgesehenen Steckplatz und machen Sie es fest.
2. Beim vorderen Geländer wie bei 1. vorgehen.



7. Aufladen

NUR EIN ERWACHSENER DARF DIE BATTERIE AUFLADEN!

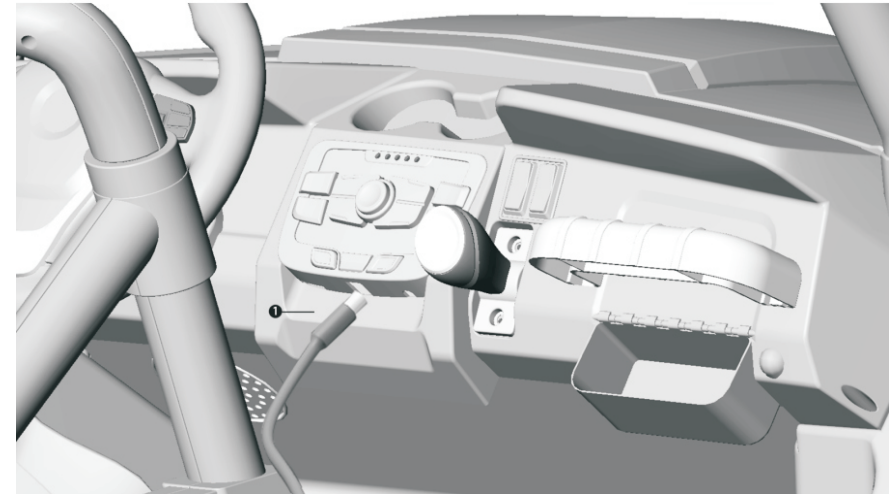
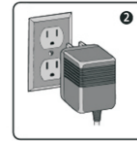

WARNUNG!

● **FEUER UND ELEKTRISCHEN SCHOCK VERBEUGEN:**

- Verwenden Sie nur das mitgelieferte Ladegerät und die mitgelieferte Batterie. Das Nutzen einer anderen Marke könnte ein Feuer oder eine Explosion herbeiführen.
- Verwenden Sie das Ladekabel und die Batterie nie für ein anderes Gerät. Dies könnte zu einer Überhitzung und demnach zu einem Feuer oder einer Explosion führen.
- Manipulieren Sie **NIEMALS** das elektrische System. Dies könnte einen elektrischen Schock, ein Feuer, eine Explosion oder einen dauerhaften Schaden des Systems auslösen.
- Lassen Sie nie den direkten Kontakt zwischen Batterieklemmen zu. Dies könnte ein Feuer oder eine Explosion herbeiführen.
- Lassen Sie nie Flüssigkeiten auf die Batterie oder anderen Komponenten kommen.
- Es entstehen während des Aufladens explosive Gase. Laden Sie das Auto nicht nahe entzündlicher Materialien. Laden Sie die Batterie **NUR** in gut belüfteten Räumen auf.

6. Sicherheit

WARNING!

VERMEIDEN SIE VERLETZUNGEN :

- LASSEN SIE IHR KIND NIEMALS UNBEAUF SICHTIGT. DIE DIREKTE AUFSICHT EINES ERWACHSENEN IST ERFORDERLICH. Behalten Sie Ihr Kind immer im Auge, wenn es im Fahrzeug sitzt.
- Dieses Spielzeug sollte mit Vorsicht verwendet werden, da bestimmte Fähigkeiten benötigt werden, um Unfälle des Benutzers oder Dritter zu vermeiden.
- Schutzkleidung sollte getragen werden.
- Verwenden Sie es nie auf öffentlichen Straßen , nahe steilen Hügeln oder Stufen. Auch nicht nahe Pools oder anderen Orten mit Wasser.
- Tragen Sie immer Schuhe.
- Bleiben Sie stets sitzen.
- Nicht im Straßenverkehr verwenden.
- Nicht für Kinder unter 37 Monaten geeignet. Max. Zuladung: 30 kg
- Das Spielzeug enthält keine Bremsen.

Regeln für sicheres Fahren

- Lassen Sie Ihr Kind nur an sicheren Orten fahren: Niemals an Straßen, nahe Fahrzeugen, Rasenflächen, auf oder nahe steilen Hängen oder Stufen, Pools oder anderen Orten mit Wasser. Fahren Sie das Spielzeug nur auf flachen Oberflächen, wie im Haus, im Garten oder auf dem Spielplatz.
- Verwenden Sie das Fahrzeug niemals im Dunkeln. Ihr Kind könnte gegen Gegenstände fahren und einen Unfall verursachen. Verwenden Sie es nur am Tag oder an gut beleuchteten Orten.
- Es ist verboten die elektrischen Anschlüsse zu verändern oder etwas hinzuzufügen.
- Überprüfen Sie die Kabel und Verbindungen regelmäßig.
- Lassen Sie keine Kinder die Reifen anfassen oder nahe den Reifen sein, während das Fahrzeug fährt.

(F) Anschluss zum Strom



1. Drehen Sie die Abdeckung am vorderen Motor in die offene Position.
2. Verbinden Sie die Batterieklemmen. Nehmen Sie immer die gleichen Farben.

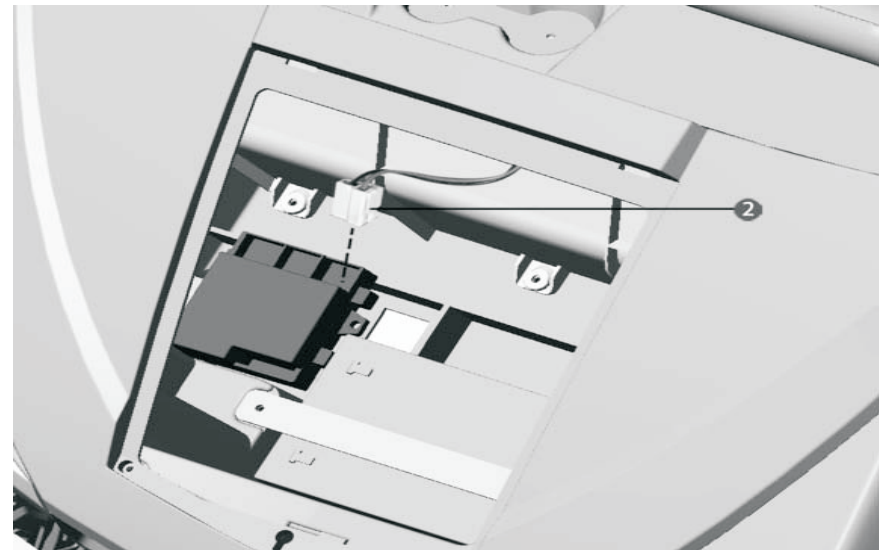

(G) Funktionsanleitung

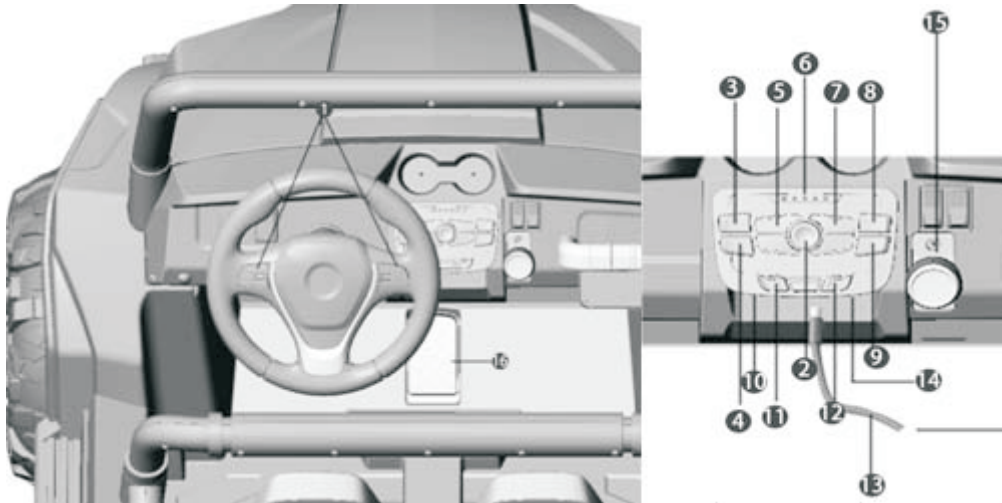

1. "Sound"-Knopf: Drücken für Geräusche oder Musik
2. "Power"-Knopf: Schaltet das Fahrzeug an und aus
3. Letztes Lied: Wechselt die Lieder, erhöht die Lautstärke bei langem Drücken
4. Nächstes Lied: Wechselt die Lieder, macht die Lautstärke bei langem Drücken leiser
5. "Stop-playing"-Knopf: Macht die Musik auf Pause oder aus
6. Anzeige: Zeigt den Batteriestand an, damit sie rechtzeitig aufgeladen werden kann
7. Musik-Knopf: Spielt die Musik ab
8. Bluetooth-Lautsprecher: Verbindet sich mit dem Smartphone und spielt Ihre Musik ab
9. FM: Radio
10. Mp3 Steckplatz
11. Keine Funktion
12. Licht-Knopf: Schaltet das Licht an und aus
13. Stecker: zum Aufladen
14. TF Steckplatz
15. Umschaltswitch: Ändert die Fahrtrichtung, Vorwärts/Rückwärts
16. Pedal: Drücken, damit sich das Auto fortbewegt

5. Bedienungsanleitung zur Nutzung der 2.4G Fernbedienung

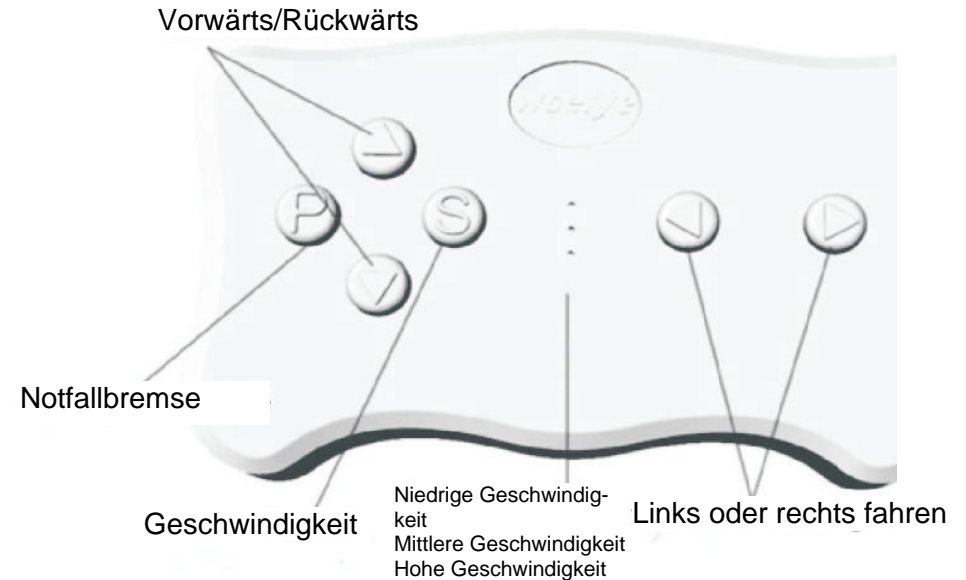

Dieses Produkt hat Fernsteuerungspriorität

Beachten:

Die AAA (1.5V) Batterien sind in diesem Produkt nicht enthalten. Nur Erwachsene sollten die Fernbedienung verwenden.

Bedienungsanleitung: Für die erste Nutzung (oder das Ersetzen der Batterie) Frequenzbindungsbedarf

- Nehmen Sie die Fernbedienung heraus, setzen Sie die Batterien ein
- Halten Sie die Frequenz-Taste lange gedrückt (in der Mitte der Fernbedienung) nach 2-4 Sekunden sollte die LED-Beleuchtung der niedrigen Geschwindigkeit immer wieder aufleuchten
- Schalten Sie das Fahrzeug an, sollte die LED-Beleuchtung dauerhaft leuchten, so war die Frequenzbindung erfolgreich
- Ist die Frequenzbindung fehlgeschlagen (wiederholtes aufleuchten der LED-Beleuchtung besteht noch), so wiederholen Sie die Schritte 1-3
- Fernbedienung nach 10 Sekunden ohne Funktion, Lichter schalten sich in den Energiesparmodus
- Knopf-Anleitung: ▲ Vorwärts, ▼ Rückwärts, ◀ links, ▶ rechts, S: Geschwindigkeit (Speed), P: Notfallbremse → einmal drücken und die Fahrfunktion schlägt fehl, nochmal drücken und sie geht wieder