



BEDIENUNGSANLEITUNG

RENEBLADE BENZIN MINIQUAD 49cc



Lesen und verinnerlichen Sie diese gesamte Bedienungsanleitung, ehe Sie dieses Fahrzeug in Betrieb nehmen! Alle hier enthaltenen Informationen, Abbildungen und Beschreibungen stellen eine Referenz zum eigentlichen Produkt dar, da dieses durch stetigen technischen Fortschritt einer regelmäßigen Weiterentwicklung unterliegt. Wir behalten uns das recht vor, etwaig getätigte Veränderungen an unseren neuen Produkten nicht ebenfalls bereits verkauften Produkten durchführen zu müssen.

miweba GmbH - Gewerbepark 20 - 96149 Breitengüßbach
Tel.: +49 (0) 95 44 /98 79 08 0 - E-Mail: info@miweba.de

 /miwebagmbh

 /actionbikesTV

 /miweba.de

miweba.de



EINFÜHRUNG



Vielen Dank für den Kauf dieses Mini-ATV. Die ordnungsgemäße Pflege und Wartung Ihres Fahrzeugs ist in diesem Handbuch beschrieben. Das Befolgen der Anweisungen gewährleistet eine lange störungsfreie Betriebsdauer dieses Fahrzeugs und damit Ihre Zufriedenheit.

Die Bedienungsanleitung entspricht dem aktuellen Stand dieses Fahrzeugs zum Zeitpunkt der Drucklegung. Geringfügige Abweichungen, die sich aus der Weiterentwicklung und dem Design ergeben, können jedoch nicht vollständig ausgeschlossen werden. Alle Spezifikationen sind unverbindlich, wir behalten uns das Recht vor, technische Spezifikationen, Teile, Design usw. ohne vorherige Ankündigung zu ändern oder zu löschen.

SICHERHEITSHINWEISE

Verwenden Sie das Miniquad ausschließlich auf Privatgrundstücken.

Benutzung auf eigene Gefahr! Eltern haften für Ihre Kinder!

Benutzung erst ab 12 Jahren! Nur unter Aufsicht eines Erwachsenen zu verwenden!

WICHTIG: Selbst wenn alle Sicherheitsvorkehrungen und Schutzmaßnahmen der Nutzer getroffen werden kann es zu Unfällen und folglich Verletzungen kommen. Für etwaige Verletzungen und Unfallfolgen haften wir nicht, da die Benutzung dieses Miniquads auf eigene Gefahr erfolgt.

Achten Sie auf eine übersichtliche Umgebung, gute Sichtverhältnisse, eine stabile und sichere Untergrundbeschaffenheit und auf eine einwandfreie, klare, verantwortungsvolle und nüchterne geistige Verfassung der Nutzer des Miniquads. Passen Sie die maximale Geschwindigkeit dem Fahrverhalten des jeweiligen Fahrers an. Erhöhen Sie die maximale Geschwindigkeit nur bei erfahrenen Fahrern mit einem technisch fortgeschrittenen Fahrstil.

Das Miniquad sollte stets mit einer defensiven Fahrweise gefahren werden. Fußgängern ist stets Vorfahrt zu gewähren. Achten Sie auf eine übersichtliche, abgesicherte Umgebung frei von Hindernissen jeglicher Art, wenn das Miniquad in Betrieb genommen wird.

Unterweisen Sie jeden Nutzer dieses Miniquads in die vollständige Funktionsweise und sichere Fahrweise dieses Miniquads.

Sorgen Sie dafür, dass kein Kind das Miniquad ohne Aufsicht benutzen kann! Unterrichten Sie Minderjährige immer über alle Gefahren und sensibilisieren Sie jeden Fahrer darauf, dass dieses Miniquad kein Spielzeug ist, sondern ein voll funktionsfähiges Fahrzeug.

Halten Sie Kinder unter 12 Jahren von diesem Miniquad und vergleichbaren Fahrzeugen stets fern!

MINI ATV BEDIENUNGSANLEITUNG

Lesen und verinnerlichen Sie sämtliche in dieser Bedienungsanleitung enthaltenen Informationen. Stellen Sie sicher, dass jeder Fahrer alle hier enthaltenen Hinweise zur Fahrweise und Sicherheit ebenfalls versteht und anwenden kann, ehe das Miniquad in Betrieb genommen. Achten Sie darauf, dass die maximale Belastung des Miniquads 75kg nicht überschreitet.

Zudem müssen Sie sicherstellen, dass die Körpermaße und -größe des jeweiligen Fahrers so sind, dass er zu jeder Zeit sicher, stabil und bequem auf dem Miniquad sitzen kann.

Während und unmittelbar nach der Fahrt darf der Motor des Fahrzeugs sowie die Bremsen unter keinen Umständen berührt werden, da sich diese Teile extrem erhitzen können!

Falls Sie sich in Ihrer Beurteilung in jeglichen Belangen bezüglich dieses Miniquads unsicher fühlen, kontaktieren Sie Ihren Händler.

Bevor Sie dieses Miniquad in Betrieb nehmen, berücksichtigen Sie die regionalen Richtlinien sowie die länderspezifische Gesetzeslage!

Der Gashebel/Gasgriff darf nur betätigt werden, wenn der Fahrer auf dem Miniquad fahrbereit sitzt.

Dieses Miniquad darf nicht in der Nähe von Treppen oder Schwimmbecken verwendet werden.

Für extreme Geländefahrten und harten Stößen während der Fahrt ist dieses Fahrzeug nicht ausgelegt. Schonen Sie das Fahrzeug vor unverhältnismäßigen Fahrten.

Die korrekte Selbsteinschätzung des jeweiligen Fahrers ist essentiell für ein sicheres Fahrerlebnis. Die Fahrfertigkeit des Fahrers sollte an die Umgebung, Geschwindigkeit und den Fahrstil angepasst werden.

Es dürfen niemals mehr als eine Person gleichzeitig dieses Miniquad benutzen. Das Miniquad ist für eine Person ausgelegt.

ZU BEACHTEN

- ★ Dieses Fahrzeug sollte die Mischung von unverbleitem Benzin und Zweitaktmotoröl verwenden. Das Volumenverhältnis beträgt 1:25. Verwenden Sie keinen zersetzten Kraftstoff (sauerriechend) oder Kraftstoff mit falschem Mischungsverhältnis. Dies verursacht einen schlechten Start, eine unzureichende Leistung oder Schäden am Motor.
- ★ Verwenden Sie kein 4-Takt-Motoröl. (Andernfalls wird der Stecker beschädigt, der Kolbenring klemmt oder der Schalldämpfer verstopft.)
- ★ Lassen Sie den Motor nicht in einem Raum oder in einem schlecht belüfteten Bereich laufen. Das Abgas enthält geruchloses, aber gefährliches Kohlenmonoxid.
- ★ Bringen Sie Ihre Finger und andere Körperteile nicht in die Nähe der Antriebskette, des Lenksystems, der Räder und aller anderen beweglichen Teile.
- ★ Lagern, verschütten oder verwenden Sie kein Benzin in der Nähe von Feuer, Herd, Ofen, Boiler oder anderen Instrumenten, die eine Zündflamme oder einen Zündfunken verwenden. (Andernfalls kann es zu einer Explosion kommen.)
- ★ Rauchen ist beim Nachfüllen des Kraftstoffs strengstens verboten.
- ★ Befüllen Sie weder den Tank, noch öffnen Sie den Tankdeckel, wenn der Motor entweder noch läuft oder heiß ist (= Nicht unmittelbar nach Ausschalten des Miniquads tanken, sondern Motor 2 Minuten abkühlen lassen!)
- ★ Wenn Benzin verschüttet oder gerochen wird, oder Explosionsgefahr besteht, lassen Sie den Motor nicht laufen.
- ★ Fahren Sie nicht nachts oder wenn die Sicht eingeschränkt ist.

MINI ATV BEDIENUNGSANLEITUNG

- ★ Niemals Passagiere transportieren oder mehr als einer Person gleichzeitig erlauben, das Mini-ATV zu fahren.
- ★ Berühren Sie bei laufendem Motor keinen Zündkerzenstecker oder Hochspannungskabel. Andernfalls kann es zu einem elektrischen Schlag kommen und den Körper schädigen.
- ★ Fahren Sie stets defensiv.
- ★ Fahren Sie nicht bei Regen, Schnee oder auf rutschigen, instabilen oder losen Oberflächen wie Kies, Sand etc.
- ★ Fahrten unter Medikamenten-, Alkohol- oder Drogeneinfluss sind verboten!
- ★ Maximalbelastung des Miniquads beträgt 70kg!

RICHTIGE BEKLEIDUNG

Tragen Sie immer geeignete Schutzausrüstung wie einen zugelassenen Sturzhelm, Ellbogenschützer und Knieschoner. Ein langärmeliges Hemd, lange Hosen und Handschuhe werden empfohlen. Tragen Sie immer Sportschuhe, fahren Sie niemals barfuß oder in Sandalen und stellen Sie sicher, dass die Schnürsenkel fest geknotet sind, denn diese sollen keinesfalls in die Nähe von Rädern, Motor und Antriebssystem geraten.

Beachten Sie stets alle in dieser Bedienungsanleitung aufgeführten Hinweise und Anweisungen; somit wird das Verletzungsrisiko verringert!

CHECKLISTE VOR INBETRIEBNAHMEN

Lose Teile

Stellen Sie sicher, dass sich keine losen Teile am Fahrzeug befinden. Kontrollieren Sie sämtliche Riemen, Kleinteile (Bolzen, Schrauben, Muttern, Unterlegscheiben) und sonstiges Zubehör. Alles sollte sicher fixiert sein und sich nirgends verfangen können oder stören.

Bremsen

Kontrollieren Sie die Bremsen auf eine zuverlässige Bremswirkung und einwandfreie Funktion. Werden die Bremsen gleichzeitig betätigt, wenn Gas gegeben wird, schaltet sich der Motor aus.

Rahmen, Lenker und Gabel

Untersuchen Sie Rahmen, Lenker und Gabel auf Risse, Sprünge, Brücke oder sonstige Beschädigungen.

Reifendruck

Kontrollieren Sie den Reifendruck regelmäßig als auch den Zustand der Reifen. Wechseln Sie verschlissene oder defekte Reifen aus, ehe das Miniquad weiter verwendet wird.

Schutzausrüstung

Eine Schutzausrüstung wie Schoner und Sturzhelm sind während der Fahrt zwingend notwendig. Festes, geschlossenes Schuhwerk mit Gummisohlen muss während der Benutzung getragen werden. Stellen Sie sicher, dass sich keine Schnürsenkel in sämtlichen Teilen des Miniquads verfangen können.

Ladevorgang

Sämtliche Ladevorgänge sind ausschließlich von Erwachsenen durchzuführen! Laden Sie das Miniquad vor der ersten Inbetriebnahme für 12 Stunden auf!

· Laufzeit: bis 45 Minuten

· Durchschnittliche Lebensdauer des Akkus: 250 Akkuladungen

· Durchschnittliche Ladezeit: Schalten Sie nach JEDER Inbetriebnahme des Miniquads das Fahrzeug aus und laden Sie den Akku bis er vollständig aufgeladen wurde. Bei einem leergefahrenen Akku dauert die Ladezeit zirka 9 Stunden. Unabhängig von der Nutzung des Miniquads (= auch bei langfristiger Nichtverwendung bzw. Einlagerung) muss der Akku monatlich einmal vollständig aufgeladen werden, da der Akku ansonsten beschädigt wird.

ACHTUNG: Trennen Sie das Miniquad immer vom Strom, ehe Sie das Fahrzeug reinigen.

MINI ATV BEDIENUNGSANLEITUNG

Wir empfehlen, nach dem ersten Gebrauch alle Verschraubungen zu überprüfen. Besondere Aufmerksamkeit sollte folgenden Teilen gelten:

- Fußrasten
- Motorritzel (nur Racing-Version)
- Stoßdämpfer
- Motorschrauben und Muttern
- Hinteres Kettenrad

ÖKOLOGISCHER ANTRIEB

Wir empfehlen Ihnen, ohne starke Beschleunigung und Verzögerung stetig zu fahren.

Verwenden Sie einen Sportantrieb nur auf Rennstrecken.

MINI ATV BEDIENUNGSANLEITUNG

LENKER



1. Hinterradbremse
2. Vorderradbremse
3. Stoppschalter
4. Notausschalter
5. Gashebel

Vor der Inbetriebnahme:

Packen Sie das Miniquad behutsam aus und untersuchen Sie es auf technische Mängel. Das Miniquad wurde bereits zu 85% im Herstellungswerk zusammengebaut. Eventuelle transportbedingte Schäden an der Verpackung stellen in der Regel keine Beeinträchtigung des Fahrzeugs dar.

Montage (-dauer)

Wir empfehlen, dass das Miniquad von handwerklich affinen Personen zusammengebaut wird. Die durchschnittliche Dauer der Montage beträgt 30-40 Minuten.

Die anschließende, erstmalige Ladezeit dauert zirka 12 Stunden.

Benötigtes Werkzeug

Dem Lieferumfang sind einige Werkzeuge zwar beigelegt, empfohlen wird doch, handwerklich geprüfte und hochwertige Werkzeuge für die Montage und Wartung zu verwenden.

- Gabelschlüssel 10mm / 13mm / 17mm / 22mm
- Inbusschlüssel 5mm / 6mm / 8mm
- Luftpumpe mit Druckanzeige

MINI ATV BEDIENUNGSANLEITUNG

Montage der Kettenabdeckung

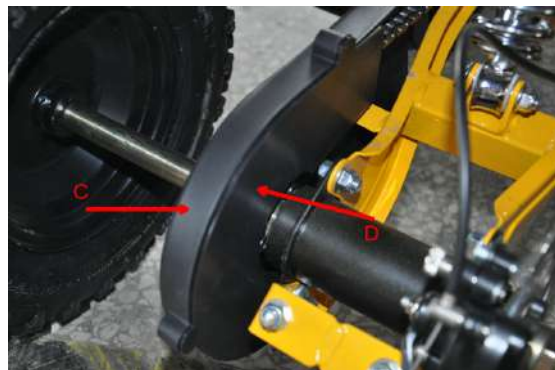
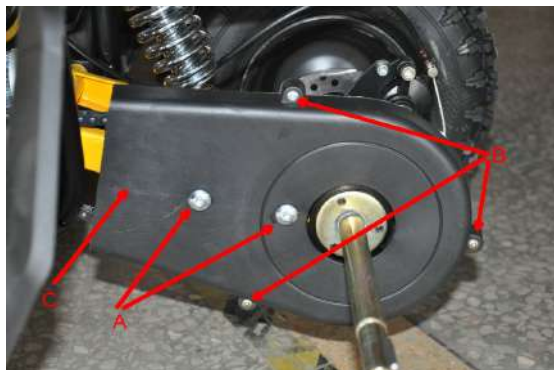

- A. Innensechskantschraube M6*10 2 Stk.
- C. Linke Kettenabdeckung

- B. Philips Kopfschraube M4*12 3PCS
- D. Rechte Kettenabdeckung

1. Setzen Sie Teil C auf das ATV und befestigen Sie Teil A mit einem 6mm Schlüssel.
2. Richten Sie Teil D an Teil C aus und ziehen Sie Teil B mit einem Schraubendreher fest.

Anbringen der Hinterräder (Reifen 13*5-6)



- A. Stift
- C. Hinterrad-Sicherungsmutter

- B. Hinterachse
- D. Hinterrad

1. Setzen Sie den Stift A auf die Hinterachse B.
2. Setzen Sie das Hinterrad D auf die Hinterachse B.
3. C mit einem Schraubenschlüssel festziehen.

Anbringen des Lenkers

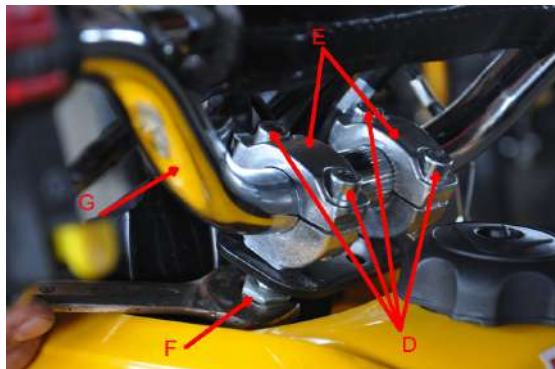
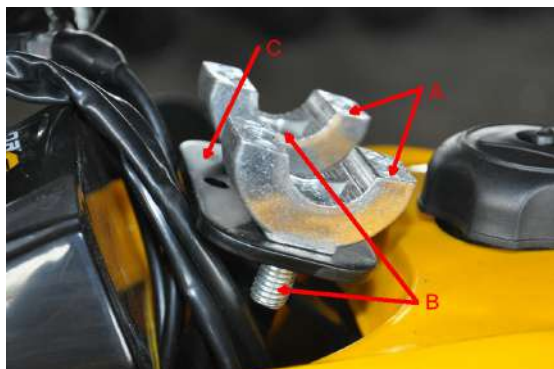

- A. Untere Lenkerklemme 2Stk.

- B. Flansch Bolzen M10*20 2PCS

MINI ATV BEDIENUNGSANLEITUNG

C. Lenkstange

D. Innensechskantschraube M8*20 4Stk.

E. Obere Lenkerklemme 2Stk.

F. Sicherungsmutter M10 2Stk.

G. Lenker

1. Platzieren Sie Teil A auf Teil C.

2. Führen Sie Teil B durch die Teile A und C und ziehen Sie dann Teil F mit einem Schraubenschlüssel fest.

3. Setzen Sie Teil G auf die Teile A. Richten Sie E auf die Teile A aus und ziehen Sie Teil D mit einem 8 mm Schlüssel fest.

HINWEIS: Wenn der Lenker richtig festgezogen ist, sollte er sich nicht vorwärts oder rückwärts bewegen.

Anbringen der Vorderräder (Reifen 4.10-6)

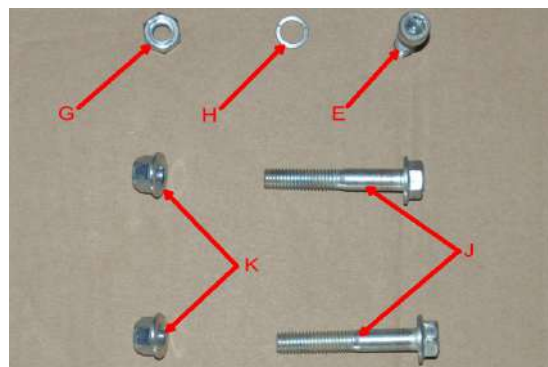

A. Schwinge oben

B. Schwinge unten

C. Radspindel

D. Spurstangenhalter

E. Innensechskantschraube M8*25

F. Spurstangenkopf

G. Kontermutter M8

H. Distanzstück M8

J Flanschschraube M8*45 2Stk

K. Selbstsicherungsmutter M8 2Stk

1. Richten Sie Teil C auf die Teile A und B aus.

2. Setzen Sie die Schrauben J durch A und C, B und C und B und C. Ziehen Sie die Muttern K mit den Schraubenschlüsseln fest.

3. Setzen Sie die Schraube E nacheinander auf F, H und E und ziehen Sie die Mutter H fest.

MINI ATV BEDIENUNGSANLEITUNG

Montage der Frontstoßstange

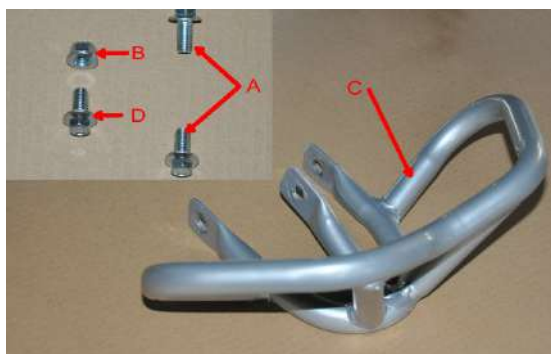

- A. Flanschschraube M8*16 2Stk
- C. Frontstoßstange

- B. Kontermutter M8
- D. Flanschschraube M8*16

1. Richten Sie Teil C am ATV-Rahmen aus.
2. Ziehen Sie die Schrauben A mit dem Schraubenschlüssel fest.
3. Ziehen Sie B und D fest.

Montage des Heckbügels

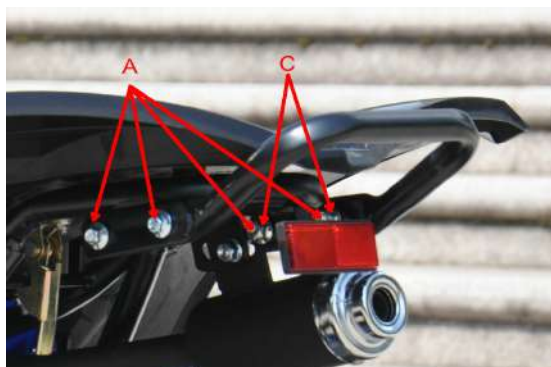

- A. Flanschbolzen M8*16 4Stk
- C. Kontermutter M8

- B. Heckbügel

1. Richten Sie Teil B am ATV-Rahmen aus.
2. Ziehen Sie A und C fest.

TECHNISCHES DATENBLATT

Motortyp	Einzelzylinder, 2-Takt, Luftkühlung
Leistung	2.0kw/7500rpm
Maximaler Drehmoment	2.3 N.m/3600rpm
Hubraum (ml)	49
Treibstoff	Benzin mit 4% 2-Takt-Motoröl
Getriebe	Automatik mit Fliehkraftkupplung
Startmethode	Manueller Pull-Start

MINI ATV BEDIENUNGSANLEITUNG

Vorderradaufhängung	Doppelter Mechanischer Stoßdämpfer
Hinterradaufhängung	Stoßdämpfer
Reifen (Optional 6")	Vorne 4.10-6 Reifendruck 0,5-0,8 bar Hinten 13.00 x 5-6 Reifendruck 0,5-0,8 bar Scheibenbremsen vorne & hinten
Bremssystem	Vordere und hintere Scheibenbremse mit mechanischer Steuerung

Die Reifen aufpumpen



Die üblichen Reifenpumpenanlagen an Tankstellen sind zum Aufpumpen von KFZ -Reifen konzipiert. Falls Sie solch eine Pumpanlage benutzen möchten, seien Sie besonders vorsichtig. Pumpen Sie die Luft in sehr kurzen Intervallen stoßweise in den Reifen und lassen Sie unverzüglich überschüssige Luft aus dem Reifen wenn dieser überfüllt wurde. Pumpen Sie nur kalte Reifen auf.

Wichtige Informationen hinsichtlich dem Reifen

Da die Reifen den einzigen Kontakt zwischen dem Miniquad und dem Boden bereitstellen, und die Auflagefläche sehr gering ist, ist es enorm wichtig, dass alle Reifen stets in einem sicheren und verkehrstauglichen Zustand sind. Verschleißerscheinungen, Risse, Verformungen oder Löcher haben nichts an den Reifen zu suchen.

Wir empfehlen, dass die Reifen von Fachpersonal montiert werden.

Achten Sie auf eine Mindestprofiltiefe von 2 mm - Unterschreiten Sie diese niemals!

Falls Sie Reifen wechseln müssen, wenden Sie sich an Ihren Händler.

MINI ATV BEDIENUNGSANLEITUNG

● Kontrolle und Wartung vor und nach dem Gebrauch im Gelände

Um Probleme im Zusammenhang mit dem Betrieb des Fahrzeugs zu vermeiden, ist es ratsam, vor und nach dem Gebrauch eine Reihe von Überprüfungen und Wartungsarbeiten durchzuführen. Nur ein paar Minuten, die Sie diesen Prozeduren widmen, sparen Sie Zeit und Geld, und machen das Fahren sicherer.

Gehen Sie wie folgt vor:

- Überprüfen Sie den Druck, den allgemeinen Zustand und die Profiltiefe.
- An kalten Tagen den Motor vor dem Start einige Minuten im Leerlauf laufen lassen.
- Reinigen Sie das Fahrzeug nach jedem Gebrauch.

Tankvorgang

Kappe A gegen den Uhrzeigersinn drehen & entfernen.

Der Tank fasst ca. 1,5 Liter.

Nur Kraftstoffgemisch mit Öl 1:25 verwenden.

● Einbrechen

Während der ersten 25 Betriebsstunden sollten folgende Vorsichtsmaßnahmen getroffen werden:

- Vermeiden Sie Fahrten mit hohen Geschwindigkeiten
- Ändern Sie die Geschwindigkeit häufig, damit die Teile gleichmäßig und in kürzerer Zeit einlaufen.
- Vermeiden Sie es, den Gashebel mehr als 3/4 zu drehen.

ACHTUNG:

- Verwenden Sie immer eine Mischung aus Benzin und einem qualitativ guten 2-takt Öl.
- Nach dem ersten Gebrauch im Gelände alle Schrauben und Muttern prüfen.

● Starten

MINI ATV BEDIENUNGSANLEITUNG



Manueller Pull-Start

- Öffnen Sie das Kraftstoffventil **A**; **ON** = offen
- Ziehen Sie den Starter wie in der Abbildung gezeigt, während Sie den Gasgriff leicht drehen.
- Schließen Sie das Kraftstoffventil immer bei ausgeschaltetem Motor

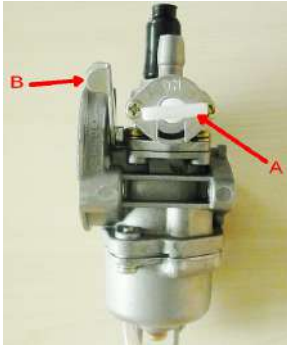

Hinweis:

Bei kaltem Motor auf den Anlasser durch Herunterdrücken des Hebels **B** drücken, kurz warten und dann den Hebel wieder in seine ursprüngliche Position bringen

● Luftfilter



Luftfilterkasten **A** ist direkt am Vergaser montiert.

Um die Box zu entfernen, lösen Sie die beiden Schrauben **B**.

Die Filterbox enthält das Filterelement **C** und den Träger **D**.

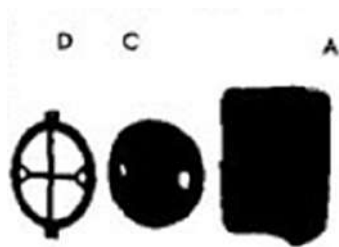

Hinweis:

Wenn Filter **C** sehr schmutzig ist, reinigen Sie ihn behutsam und ordnungsgemäß, dann setzen Sie ihn dann wieder in das Gehäuse ein.

Reinigen Sie den Filter jedes Mal, wenn das Fahrzeug im Gelände benutzt wurde.

● Zündkerze

Wenn die Zündkerze in Ordnung ist, wird der Kraftstoffverbrauch reduziert und die Motorleistung erhöht.

Um die Prüfung durchzuführen, schieben Sie einfach den elektrischen Anschluss Schlauch heraus und schrauben Sie die Zündkerze ab. Untersuchen Sie den Abstand zwischen den Elektroden mit einem Fühler. Dieser Abstand sollte zwischen 0,5 und 0,6 mm liegen. Wenn dies nicht der Fall ist, kann dies durch Biegen der Erdungselektrode korrigiert werden. Überprüfen Sie auch, ob Risse in der Isolierung oder korrodierten Elektroden vorhanden sind. Wenn ja, sofort ersetzen.

MINI ATV BEDIENUNGSANLEITUNG

Beim Auswechseln der Zündkerze von Hand, bis zum Anschlag einschrauben und mit einem Schraubenschlüssel festziehen.

● Bremsen

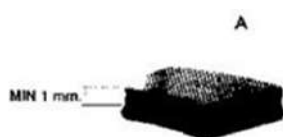

Um den Verschleiß der vorderen und hinteren Bremsbeläge **A** zu prüfen, prüfen Sie einfach die Bremssattel wie in der Abbildung gezeigt.

Die Stärke der Bremsbeläge sollten niemals kleiner als 1mm sein. Wechseln Sie diese vorher unbedingt!

Wir empfehlen, die Bremsbeläge von einem autorisierten Händler austauschen zu lassen.

● Nach dem Reinigen

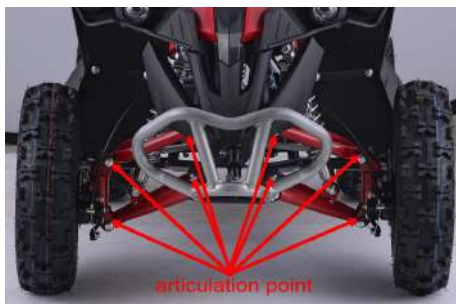
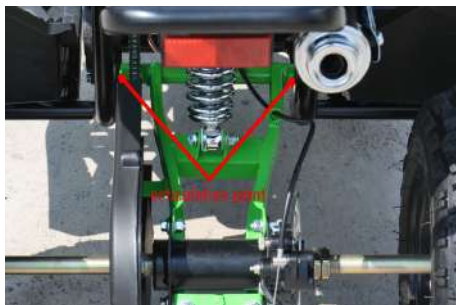

Nach dem Reinigen des ATV ist es ratsam:

- Nehmen Sie die Schwungarmabdeckung ab und entfernen Sie Schmutz und Wasser.
- Tragen Sie Schmierstoff an der hinteren und vorderen Schwinge auf.
- Reinigen und trocknen Sie die Kette sorgfältig und tragen Sie dann Fett gut auf, um diese so lange wie möglich in gutem Zustand zu halten.
- Trocknen Sie alle Metallteile, um Sie vor Korrosion und Oxidation zu schützen.

● Bremseinstellung



Die vorderen und hinteren Bremsen sind mechanisch betätigte Scheibenbremsen, die eine periodische Einstellung erfordert.

Wie in der Abbildung gezeigt, sollte es zwischen Einstellmutter und Anschlag 5-6mm Spiel geben.

Führen Sie die folgenden Schritte aus, um die Wiedergabe anzupassen:

- Prüfen Sie besagten Abstand in Fahrposition.
- Wenn der Abstand zu groß ist, verwenden Sie die den Einsteller **A** auf dem Bremshebel, um die gewünschte Position zu erhalten.
- Sicherungsmutter **B** anziehen.

MINI ATV BEDIENUNGSANLEITUNG

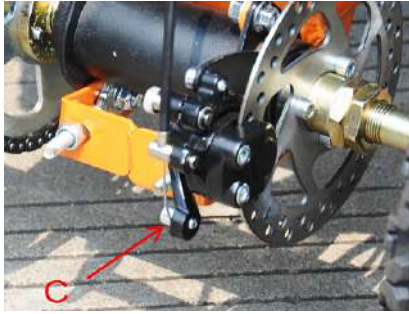

Hinweis:

Die vorderen und hinteren Bremsattel sind mit einem Nachsteller **C** ausgestattet, der die Einstellung der Bremswirkung ermöglicht.

Hinweis:

Um die Spannung der Bremsseile einzustellen, lockern Sie die selbstsichernde Mutter **C**, stellen Sie die Kabellänge ein und befestigen Sie dann **C** wieder.



EINSTELLUNG DER LEERLAUFDREHZAHL

Um diesen Vorgang korrekt durchzuführen, empfehlen wir Ihnen, dies bei heißem Motor zu tun, indem Sie einen elektrischen Drehzahlmesser an das Zündkerzenkabel anschließen. Verwenden Sie dann einen Schraubenzieher auf der Registerschraube **A**, um das Minimum zu kalibrieren.



VORSICHT!

Führen Sie nach jeder Benutzung des Fahrzeugs folgende Schritt durch, um überschüssigen Kraftstoff abzulassen:

1. Schrauben Sie die Ablassschraube am Vergaserboden mit einem Schraubenzieher heraus.
2. Lassen Sie den restlichen Kraftstoff ab. Verwenden Sie einen Schraubenzieher, um den Ablassstopfen sicher festzuziehen.

MINI ATV BEDIENUNGSANLEITUNG

FEHLERBEHEBUNG

PROBLEM	URSACHE	LÖSUNG
Der Motor springt nicht an	- Kraftstoffsystem (Schläuche, Kraftstofftank) ist blockiert.	Reinigen Sie das System.
	- Kein Zündfunken an Zündkerze	Zündkerze reinigen oder ersetzen. Wenn das Problem weiterhin besteht, wenden Sie sich an Ihren Händler.
	- Motor ist überflutet	Wenn das Gas vollständig geöffnet ist, versuchen Sie den Motor einige Minuten lang zu starten. Wenn der Motor immer noch nicht anspringt, entfernen Sie die Zündkerze und trocknen Sie diese ab.
Fehlzündung	- Zündkerze hat unregelmäßigen Elektrodenabstand	Stellen Sie den korrekten Abstand wieder her.
	- Zündkerze ist schmutzig	Reinigen oder ersetzen.
Motor ist überhitzt und verliert Strom	- Schalldämpfer teilweise verstopft	Kontaktieren Sie Ihren Händler.
	- Gemisch zu mager	Mischungsverhältnis anpassen (1:25).
	- Verzögerte Zündung	Kontaktieren Sie einen autorisierten Händler
Schwache Bremse	- Abgenutzte Bremsbeläge	Kontaktieren Sie einen autorisierten Händler

MINI ATV BEDIENUNGSANLEITUNG

SCHALTPLAN

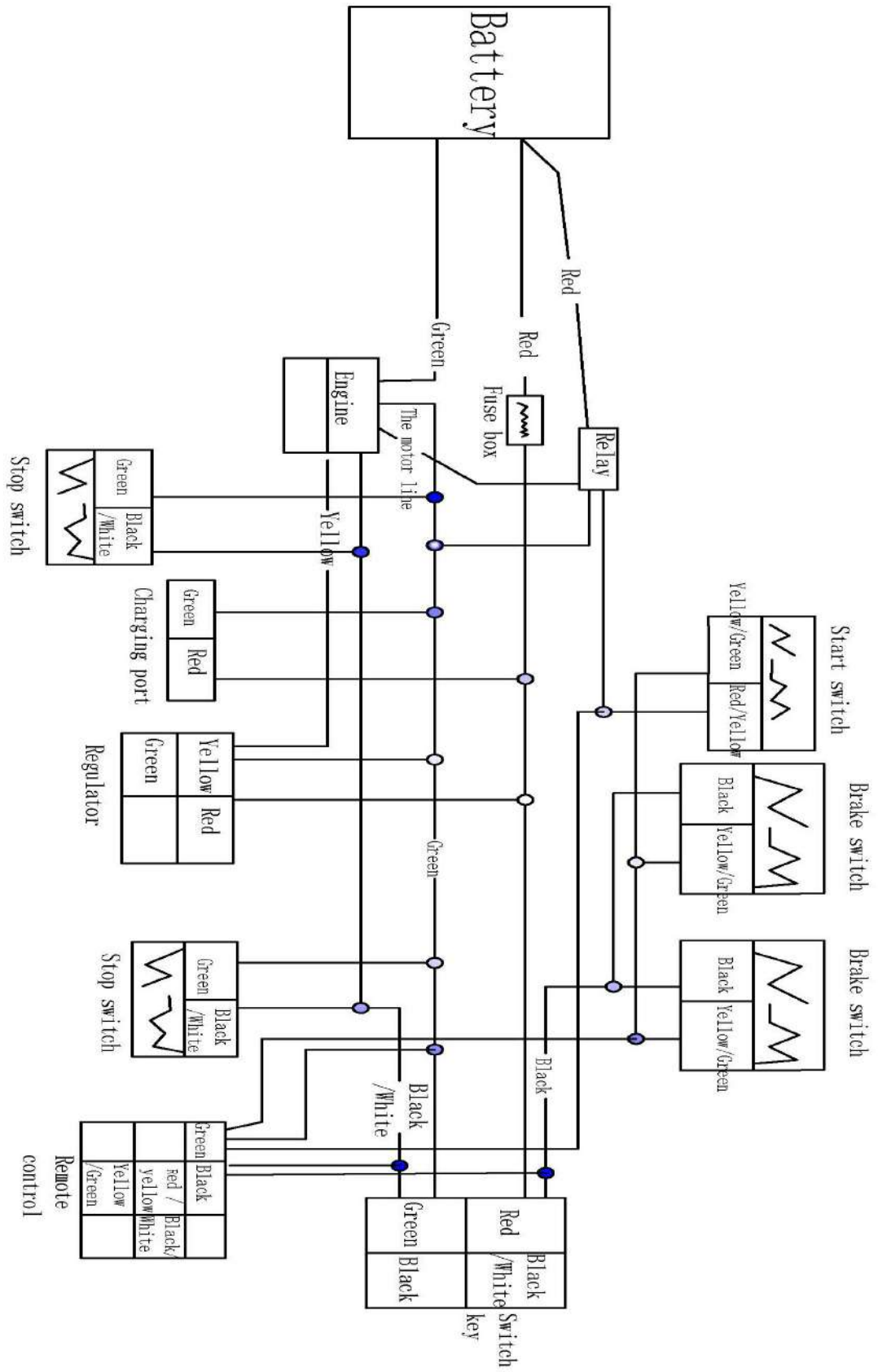

MINI ATV BEDIENUNGSANLEITUNG



Lesen und verinnerlichen Sie vor der Inbetriebnahme des Miniquads die gesamte Bedienungsanleitung, halten Sie sich an sämtliche Anweisungen und beachten Sie alle Hinweise!



Miniquad ausschließlich auf Privatgrundstücken verwenden!



Miniquad nur für einen Fahrer ausgelegt. Niemals mehr als eine Person zur gleichen Zeit fahren lassen!



Während der Benutzung müssen immer Schutzausrüstung und Sturzhelm getragen werden!



Das Miniquad darf niemals unter Alkohol-, Drogen oder Medikamenteneinfluss verwendet werden!



Reifen nur dann aufpumpen, wenn sie kalt sind!

Benutzung des Miniquads ab 6 Jahren!