





## Miweba GmbH

 Gewerbepark 20  
96149 Breitengüßbach  
 09544 9879080  
 kundenservice@miweba.de

 **MIWEBA.DE**

 /miwebagmbh  /miwebaTV  /miweba\_gmbh

**ORIGINAL BEDIENUNGSANLEITUNG**

# ORCA TAUCHSCOOTER

Artikelnummer: PR0028262

# EINLEITUNG

**Sehr geehrte Kundin, sehr geehrter Kunde,**

wir möchten Sie zum Kauf Ihres neuen Unterwasser-Scooters der Marke Bluemarina beglückwünschen. Bluemarina bietet eine breite Palette an Unterwasser-Scootern und Stand Up Paddles an. Alle Geräte entsprechen den derzeit gültigen Normen und verfügen somit über höchste Qualitätsstandards.

Damit Sie Ihr Gerät mit voller Funktionsfähigkeit nutzen können und noch lange Freude daran haben, lesen Sie die Gebrauchsanleitung vor Inbetriebnahme sorgfältig durch.



Wir wünschen Ihnen viel Spaß!

Lesen Sie dieses gesamte Dokument vor der Inbetriebnahme und der ersten Benutzung aufmerksam durch. Es liegt in Ihrer Verantwortung, jeden Nutzer dieses Geräts in allen Sicherheitsvorkehrungen und Hinweisen sorgfältig und ordnungsgemäß zu unterweisen. Bewahren Sie diese Gebrauchsanleitung sicher und sorgfältig auf!

**Wir lassen Sie nicht alleine!**

Sollten Sie Hilfe bei der Inbetriebnahme oder bei der Instandhaltung Ihres Geräts benötigen, können Sie uns gerne unter der unten angegebenen Telefonnummer erreichen. So lassen sich alle Fragen schnell und unkompliziert in einem Telefonat klären. Alternativ können Sie uns auch eine Mail zuschicken. Unser Serviceteam steht Ihnen zudem gerne für Fragen rund um die Reparatur und den Austausch von Teilen zur Verfügung.

## Miweba GmbH

 Gewerbepark 20  
96149 Breitengüßbach  
 09544 9879080  
 kundenservice@miweba.de

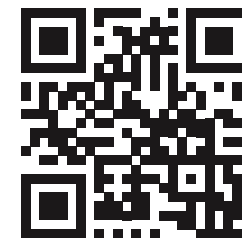

miweba.de



@miwebaTV



@miweba\_gmbh



@miwebagmbh

# INHALTSVERZEICHNIS

1. Technische Daten .....	8
2. Wichtige Sicherheitshinweise.....	9
3. Produktübersicht .....	10
4. Montage.....	11
5. Kontrolle und Inbetriebnahme .....	12
6. Entsorgung .....	14

## HILFE ZUM PRODUKT

Weitere Informationen wie FAQs zum Produkt, YouTube-Aufbauvideos sowie technische Daten finden Sie unter diesem Link.

Scannen Sie hierfür einfach den QR-Code.



# 1. TECHNISCHE DATEN

Produktgewicht	3,5 kg
Produktmaße (L x B x H)	527 x 213 x 173 mm
Geschwindigkeit	1,5 m/Sek.
Stufen	3 Gänge
Ladezeit	2 – 3 Stunden
Laufzeit	bis zu 35 min
Tauchtiefe	30 m
Temperaturbereich	-10 – +40 °C
Alter	ab 14 Jahren
Batterie	Lithium-Batterien 25,2 V 5,0 Ah
Motor	2 x 500 Watt-Motoren (Total 1000 Watt)
Weitere Funktionen	Batterie entnehmbar, Kindersicherung, Sink-Schutz, LED-Akkuanzeige, GoPro-Halterung

## 2. WICHTIGE SICHERHEITSHINWEISE

Lesen Sie dieses gesamte Dokument vor der Inbetriebnahme und der ersten Benutzung aufmerksam durch. Es liegt in Ihrer Verantwortung, jeden Nutzer dieses Scooters in allen Sicherheitsvorkehrungen und Hinweisen sorgfältig und ordnungsgemäß zu unterweisen. Bewahren Sie diese Gebrauchsanleitung sicher und sorgfältig auf! Warten Sie den Scooter regelmäßig, da die Gewährleistung ansonsten verfallen könnte.

Der Anwendungsbereich dieses Scooters ist der Außenbereich.

Folgende Hinweise sind unbedingt zu beachten und zu befolgen:

1. Kontrollieren Sie den Scooter und die Ausrüstung, bevor Sie ins Wasser gehen.
2. Gehen Sie nicht alleine ins Wasser. Haben Sie immer eine Kontaktperson in Ihrer Nähe.
3. Informieren Sie sich über das Wetter, bevor Sie losgehen.
4. Benutzen Sie den Scooter nicht bei starkem Wind.
5. Informieren Sie sich über die Gezeiten und wie es Ihren Ausflug beeinträchtigen wird. Tragen Sie einen Neoprenanzug oder Trockenanzug.
6. Tragen Sie immer eine Rettungsweste oder eine andere Form von Schwimmhilfe.
7. Machen Sie einen Erste Hilfe-Kurs und tragen Sie gegebenenfalls ein Erste Hilfe-Set mit sich.
8. Benutzen Sie den Scooter nur, wenn Sie schwimmen können.
9. Gehen Sie nicht ins Wasser, wenn Sie Alkohol getrunken haben oder unter dem Einfluss von Drogen stehen.

## 3. PRODUKTÜBERSICHT

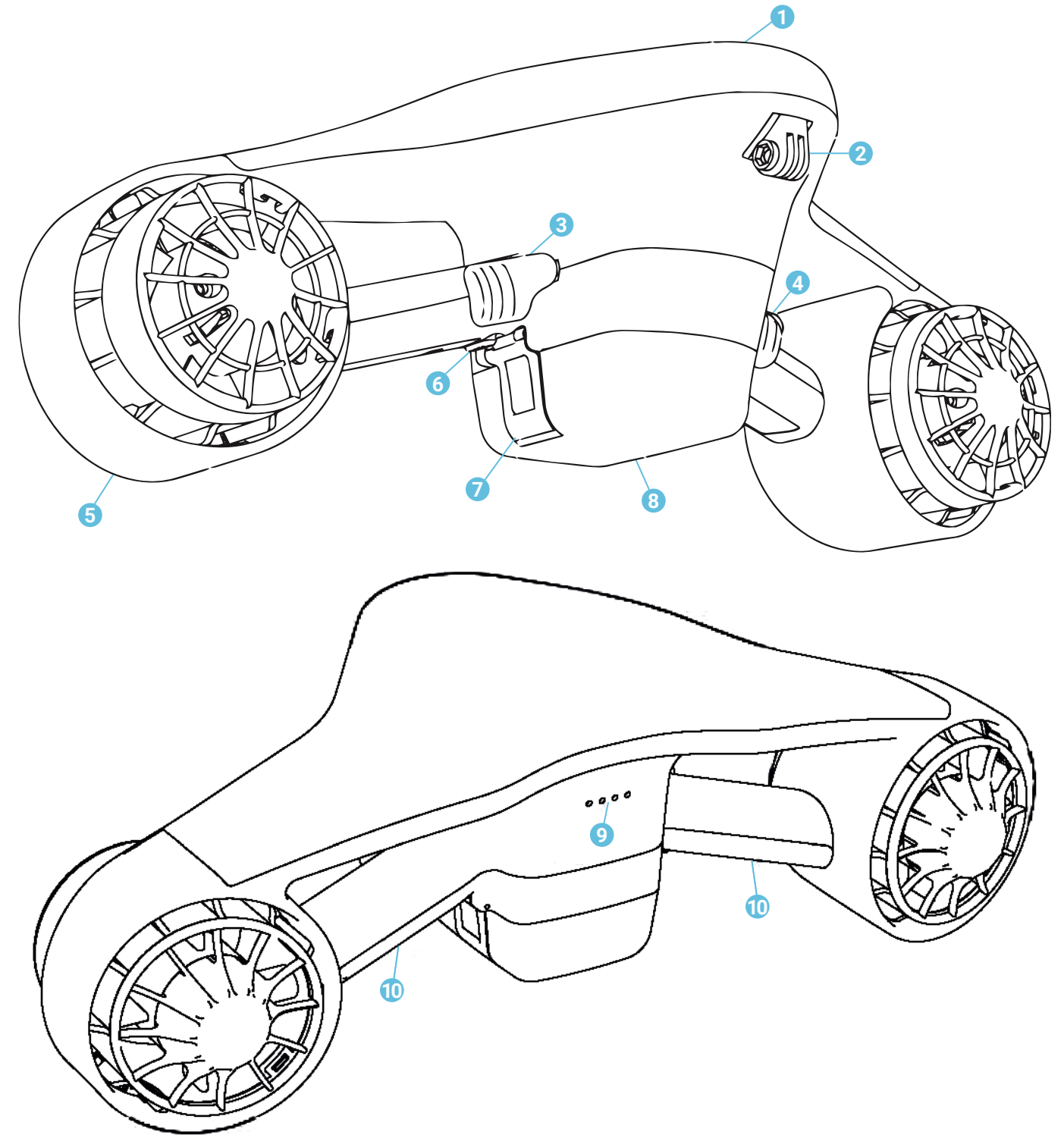

- 1 Auftriebskörper
- 2 Kamerahalterung
- 3 Beschleunigungsschalter
- 4 Hauptschalter
- 5 Motor/Turbinen

- 6 Sperre ein/aus
- 7 Akku-Verriegelung
- 8 Akku
- 9 LED-Indikatoren
- 10 Handgriff

### Lieferumfang

- 1x Sea-Scooter
- 1x Akku
- 1x Ladegerät
- 1x Tragetasche
- 1x Schutzhülle
- 1x Bedienungsanleitung

## 4. MONTAGE

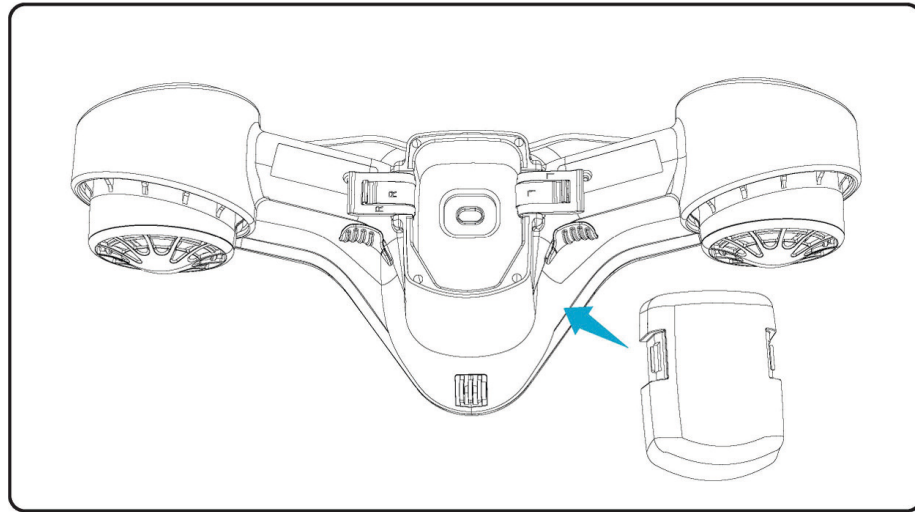

1. Setzen Sie den Akku in das Gehäuse ein.

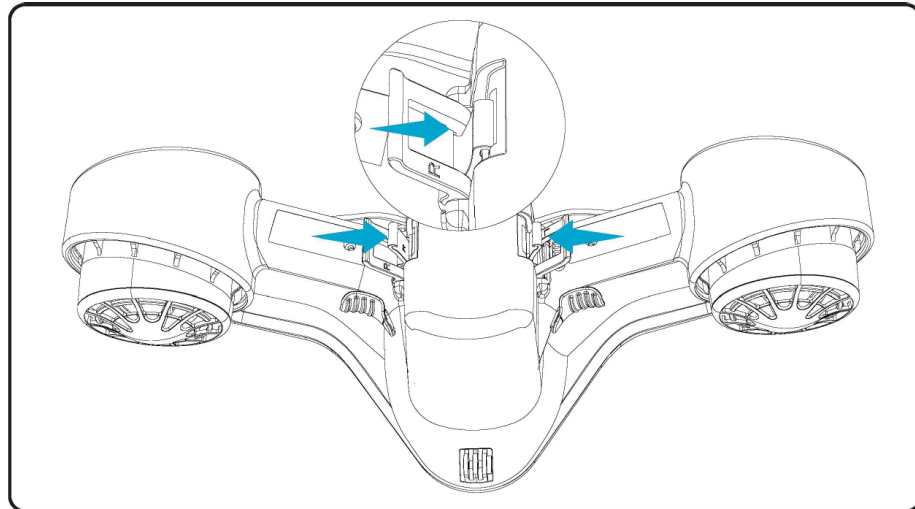

2. Fixieren Sie die Seitenriegel des Akkus.

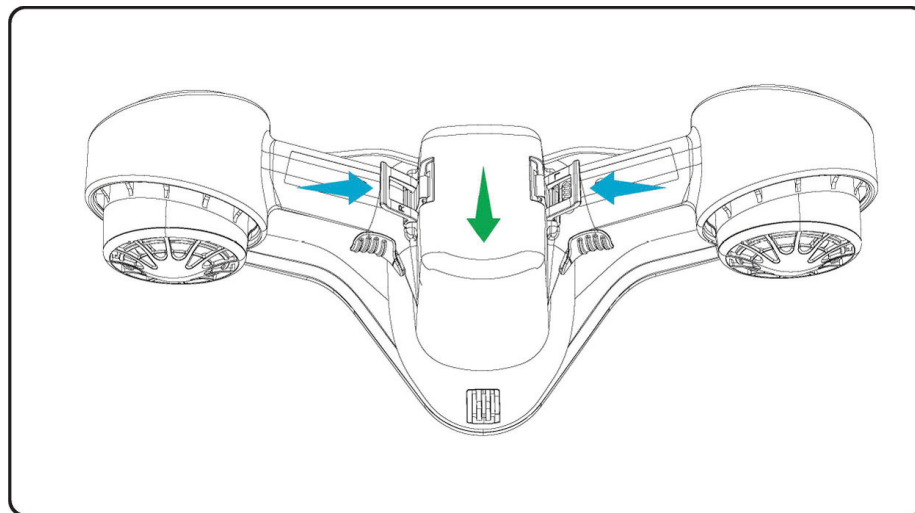

3. Der Akku richtet sich selbständig aus, sobald Sie die Seitenriegel umklappen.

## 4. MONTAGE (FORTSETZUNG)

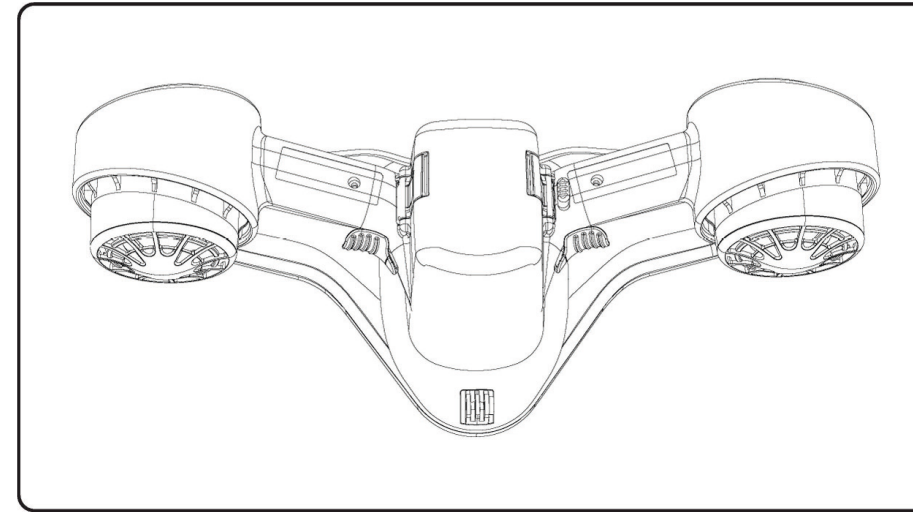

4. Der Akku ist korrekt angebracht.

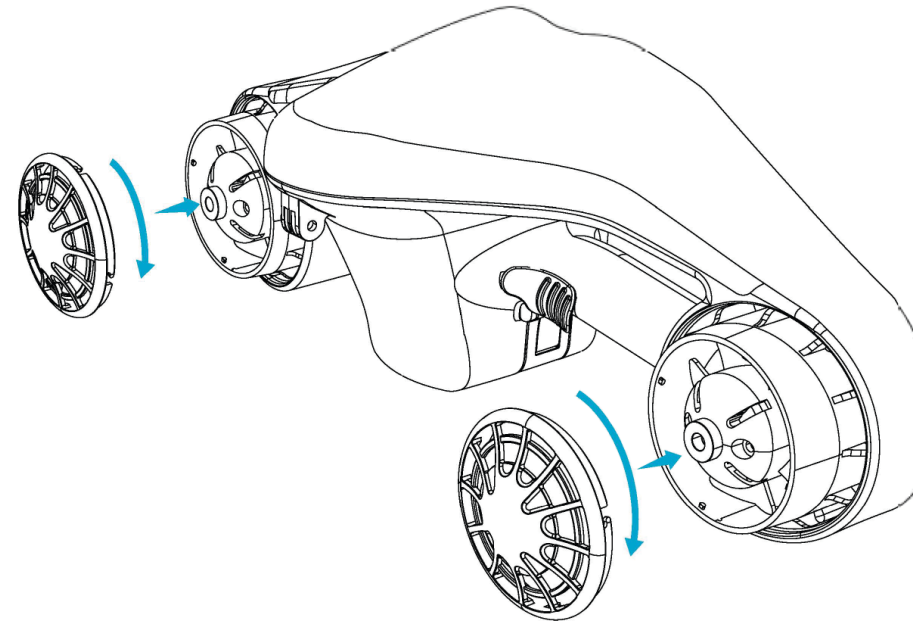

5. Richten Sie die Turbinen und Abdeckungen übereinander aus. Drehen Sie sie im Uhrzeigersinn, bis ein Arretierungsgeräusch zu hören ist.



## 5. KONTROLLE UND INBETRIEBNAHME

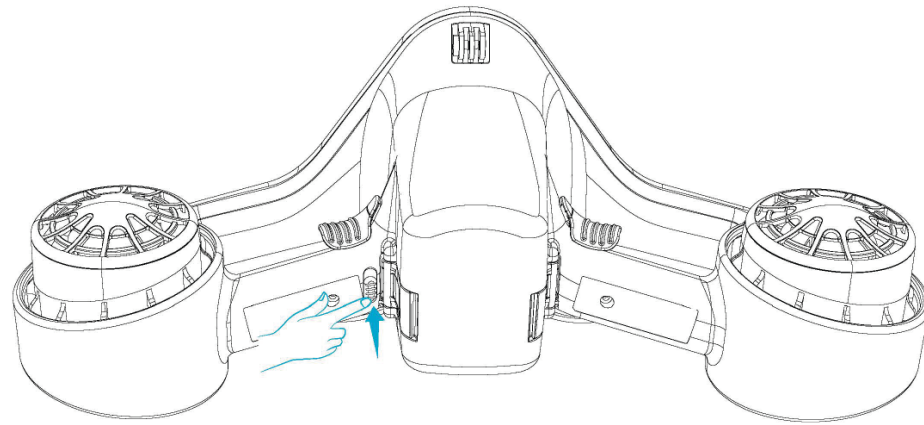

Setzen Sie den Scooter ins Wasser. Entriegeln Sie zunächst die Sperre und halten Sie den Hauptschalter und den Beschleunigungsschalter gedrückt, um den Scooter zu starten. Sobald Sie einen der Schalter loslassen, schaltet sich der Scooter wieder ab.

Stufe	Geschwindigkeit (m/Sek.)	Laufzeit (min.)	Schubkraft (kgs)
1	0,6	35	4,5
2	1	20	6,5
3	1,5	12	9

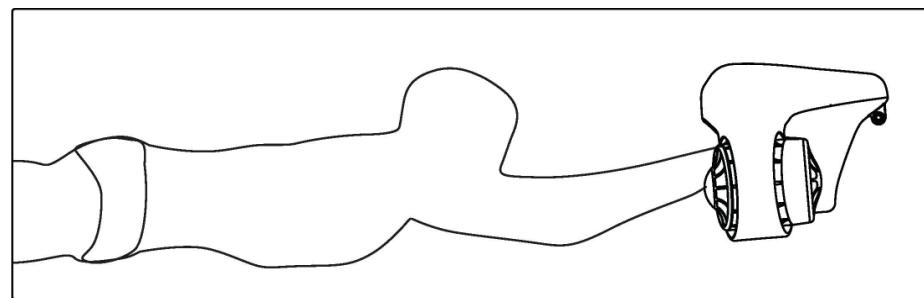

Die richtige Körperhaltung bei der Benutzung des Seascooters ist wichtig, um die maximale Geschwindigkeit zu erreichen (siehe Bild).

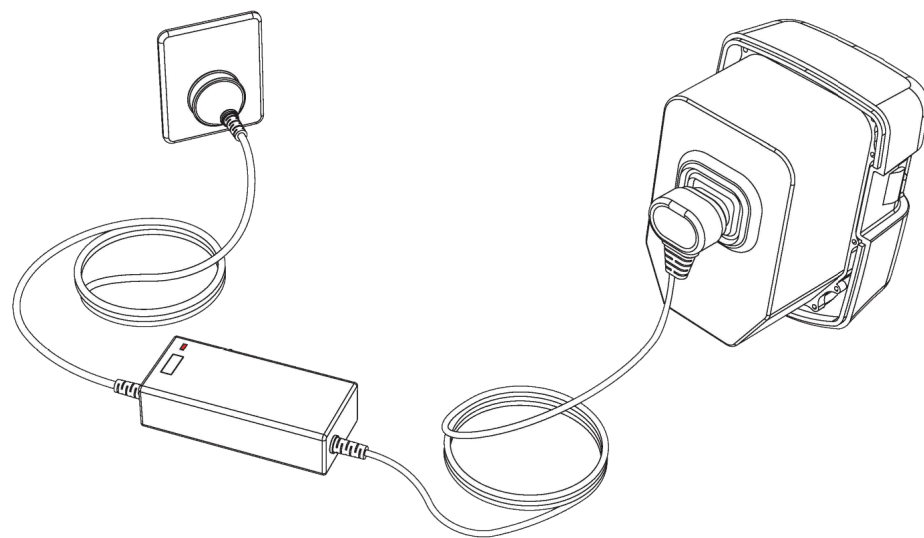

**Achtung:** Bei einer Temperatur über 48 °C (118 °F) darf der Akku nicht geladen werden. Um den Akku laden zu können, müssen Sie ihn aus dem Scooter-Gehäuse nehmen.

## 5. KONTROLLE UND INBETRIEBNAHME

(FORTSETZUNG)

- ● ● ● Vollständig geladen
- ● ● ○ mittlerer Ladezustand
- ● ○ ○ niedriger Ladezustand
- ● ● ○ ○ Akku ist leer, bitte laden

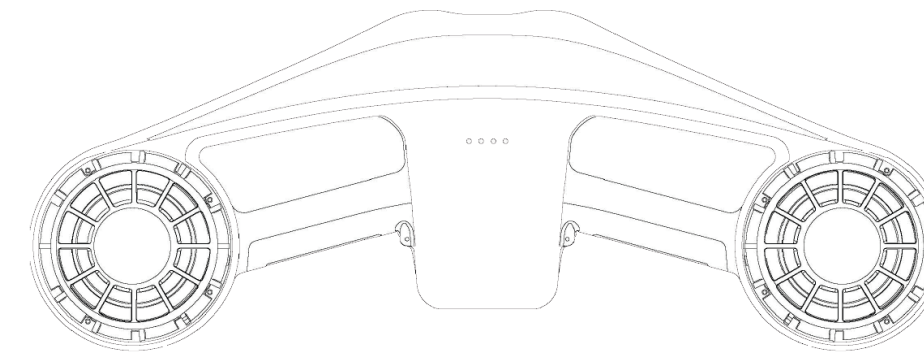

Ist der Akkustand geringer als 20%, blinkt die LED schnell.

## 6. ENTSORGUNG

**Achtung:** Dieses Gerät darf am Ende seiner Lebensdauer nicht über den normalen Haushaltsmüll entsorgt werden, sondern muss an einem Sammelpunkt für das Recycling von elektrischen und elektronischen Geräten abgegeben werden. Nähere Informationen erhalten Sie bei der zuständigen Entsorgungsstelle Ihrer Gemeindeverwaltung. Die Werkstoffe sind gemäß ihrer Kennzeichnung wiederverwertbar. Mit der Wiederverwendung, der stofflichen Verwertung oder anderen Formen der Verwertung von Altgeräten leisten Sie einen wichtigen Beitrag zum Schutz der Umwelt.



### Europäische Entsorgungsrichtlinie 2012/19/EU

Entsorgen Sie Ihr Gerät **in keinem Fall** über den normalen Hausmüll. Entsorgen Sie das Gerät ausschließlich über einen kommunalen oder zugelassenen Entsorgungsbetrieb. Beachten Sie hierbei die aktuell geltenden Vorschriften. Erkundigen Sie sich im Zweifelsfall bei Ihrer Stadt- bzw. Gemeindeverwaltung nach einer sach- und umweltgerechten Entsorgungsmöglichkeit.



### Batterien / Akkus

Batterien / Akkus können Giftstoffe enthalten, die der Gesundheit und der Umwelt schaden. Dieses Produkt enthält Batterien, die der Europäischen Richtlinie 2006/66/EG unterliegen und **in keinem Fall** mit dem normalen Hausmüll entsorgt werden dürfen. Entsorgen Sie Batterien / Akkus unbedingt entsprechend den geltenden gesetzlichen Bestimmungen. Entfernen Sie vor der Entsorgung dieses Geräts alle Batterien / Akkus und geben Sie diese an einer Annahmestelle für das Recycling von Batterien oder elektrischen und elektronischen Geräten ab.



### Recycling

Ihr neues Gerät wurde auf dem Weg zu Ihnen durch die Verpackung geschützt. Verpackungsmaterialien können dem Rohstoffkreislauf wieder zugeführt werden. Bitte helfen Sie mit und entsorgen Sie die Verpackung umweltgerecht. Über aktuelle Entsorgungswege informieren Sie sich bei Ihrem Händler oder über Ihre kommunale Entsorgungseinrichtung.



## EU-Konformitätserklärung EU-Declaration of Conformity

Hiermit bestätigen wir, dass das nachfolgend bezeichnete Gerät den angegebenen Richtlinien entspricht.  
Die alleinige Verantwortung für die Ausstellung dieser Konformitätserklärung trägt der Hersteller.  
We herewith confirm that the following appliance complies with the mentioned directives. This declaration of conformity is issued under the sole responsibility of the manufacturer.

**Artikelbezeichnung:** Unterwasser-Scooter Bluemarina  
Article Description:  
**Artikelnummer:** PR0028262-01  
Article Number:  
**Type:** EL-SS01  
**Firmenanschrift:** Miweba GmbH Michael & Manfred Weichert  
Company Address: Gewerbepark 20 96149 Breitengüßbach

### Einschlägige Harmonisierungsrechtsvorschriften der Union / relevant Union harmonisation legislation:

- |   |   |
|---|---|
| <input type="checkbox"/> 1. Elektromagnetische Verträglichkeit (EMV)<br>Electromagnetic Compatibility (EMC)<br>2014/30/EU   | <input type="checkbox"/> 2. Niederspannungs-Richtlinie<br>Low-voltage directive<br>2014/35/EU                                 |
| <input type="checkbox"/> 3. Sicherheit von Spielzeug<br>Safety of toys<br>2009/48/EC  | <input checked="" type="checkbox"/> 4. Maschinen-Richtlinie<br>Machinery directive<br>2006/42/EC                              |
| <input checked="" type="checkbox"/> 5. Funkanlagen<br>Radio Equipment<br>2014/53/EU   | <input checked="" type="checkbox"/> 6. Ökodesign – Richtlinie<br>Energy – Related – Products – Directive (ErP)<br>2009/125/EC |
| <input checked="" type="checkbox"/> 7. Beschränkung der Verwendung bestimmter<br>gefährlicher Stoffe in Elektro- und Elektronikgeräten<br>Restriction of the use of certain hazardous substances<br>(RoHS) 2011/65/EC |   |

### Harmonisierte EN-Normen / Harmonised EN-Standards

Der Artikel entspricht folgenden, zur Erlangung des CE-Zeichens erforderlichen Normen:  
The article complies with the standards as mentioned below which are necessary to obtain the CE-symbol:

EN15194:2009 + A1:2011  
EN ISO12100:2010  
EN60335-1:2012 + A11:2014  
EN62479:2010  
EN300328 v2.1.1  
EN61000-6-3:2007 + A1:2011  
EN61000-6-1:2007  
EN301 489-1 V2..2.0  
EN301 489-17 v3.2.0  
EN50581:2012  
EG278/2009

Miweba GmbH  
Gewerbepark 20 - 96149 Breitengüßbach  
Tel. 09544/987908-0 Fax 09544/987908-19  
HRB 5438 Bamberg - Ust. Id.Nr.: DE246367640  
info@miweba.de www.miweba.de

Unterschrift / Signature: Manfred Weichert  
Stellung im Betrieb / Position: Geschäftsführer / CEO  
Ausstellungsdatum / Date of issue: 22.04.2021  
Ausstellungsort / Place of issue: Breitengüßbach

...